



⚠ WARNING

To prevent SERIOUS INJURY, DEATH or PROPERTY DAMAGE:

- **ALWAYS read, understand and follow warnings and instructions for your hitch BEFORE installation. Keep for future reference.**
- **DO NOT cut, weld or modify this receiver.**
- **CHECK all fasteners are tight and your hitch is securely mounted to your vehicle periodically.**
- **ALWAYS read, understand and follow all warnings and instructions for your vehicle and for other accessories you will use with your hitch BEFORE use.**
- **LOAD the trailer heavier in front.**
- **DO NOT exceed lower of towing vehicle manufacturer's rating or:**

Hitch Type	Max Gross Trailer Weight	Max Tongue Weight
Weight Carrying	2000 lb. (908 kg)	200 lb. (90 kg)
Weight Distributing	X	X

- **ALWAYS wear your seatbelt.**
- **SLOW DOWN when towing, NEVER exceed any posted speed limit.**
- **If EXCESS SWAY occurs, take your foot off the gas pedal and hold the steering wheel as steady as possible. DO NOT apply your brakes and DO NOT speed up.**

LIMITED LIFETIME WARRANTY

1. **Limited Lifetime Warranty (“Warranty”).** Cequent Performance Products, Inc. (“We”, “Us” or “Our”) warrants to the original consumer purchaser only (“You” or “Your”) that the product will be free from material defects in both material and workmanship, ordinary wear and tear excepted. The Warranty is valid only if (a) the products are returned to Us for inspection and testing; (b) Our inspection discloses to Our satisfaction that any alleged nonconformance are material and have not been caused by misuse, neglect, wear and tear, improper installation, unsuitable storage, improper repair, alteration, or accident; and (c) the products were installed, maintained and used in accordance with Our instructions. **THE WARRANTY IS MADE IN LIEU OF ALL OTHER WARRANTIES, EXPRESS OR IMPLIED (OTHER THAN THE WARRANTY OF TITLE AS PROVIDED BY THE UNIFORM COMMERCIAL CODE IN EFFECT IN MICHIGAN), INCLUDING WITHOUT LIMITATION, ANY WARRANTIES OF MERCHANTABILITY OR FITNESS FOR A PARTICULAR PURPOSE, SAID WARRANTIES BEING EXPRESSLY DISCLAIMED.**
2. **Obligations of Purchaser.** To make a Warranty claim, contact Us at our principal address of 47912 Halyard Drive, Suite 100, Plymouth, MI 48170, 1-800-632-3290, identify the product by model number, and follow the claim instructions that will be provided. Any returned product that is replaced by Us becomes our property. You may be responsible for return shipping costs. Please retain your purchase receipt to verify date of purchase and that You are the original consumer purchaser. The product and the purchase receipt must be provided to Us in order to process Your Warranty claim.
3. **Exclusive Remedy.** Product replacement is Your sole and exclusive remedy under this Warranty. We shall not be liable for service or labor charges incurred in removing or replacing a product. **IN NO EVENT WILL WE BE RESPONSIBLE FOR ANY INDIRECT, SPECIAL, CONSEQUENTIAL OR PUNITIVE DAMAGES.**
4. **Assumption of Risk.** You acknowledge and agree that any use of the product for any purpose other than the specified use(s) stated in the product instructions is at Your own risk.
5. **Governing Law.** This Warranty gives You specific legal rights, and You also may have other rights which vary from state to state. This Warranty is governed by the laws of the State of Michigan, without regard to rules pertaining to conflicts of law. The state courts located in Oakland County, Michigan shall have exclusive jurisdiction for any disputes relating to this Warranty.

Rev 9/2014



Installation Instructions

PART NUMBERS: 24954, 77336, CQT24954

Applications:

Years	Make	Models
2016-Current*	Honda	Civic Sedan
2016-Current*	Honda	Civic Coupe
2017-Current*	Honda	Civic Hatchback

*Visit our website for the most up to date information regarding application years and trim levels.

Installation Time: **65 min.**

The time listed above is the average time for professional installers. If you do not feel comfortable performing this installation on your own or are in need of assistance, please contact a professional installer.

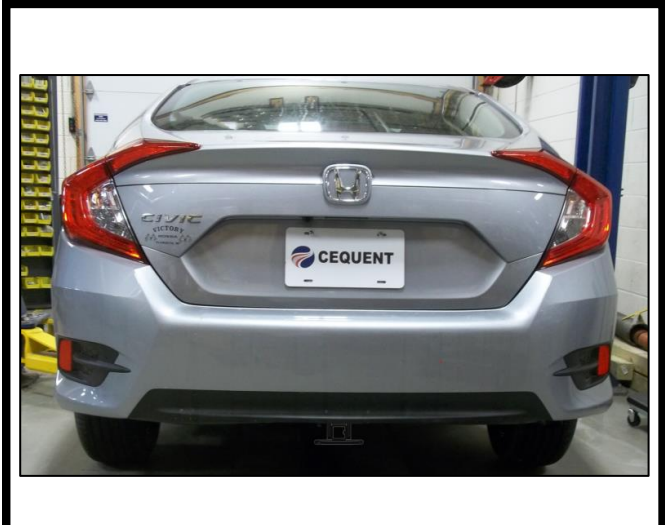

Representative Vehicle Photo

Equipment Required:

DO NOT EXCEED LOWER OF TOWING VEHICLE MANUFACTURER'S RATING OR:

Hitch Type	Max Gross Trailer Weight	Max Tongue Weight
Weight Carrying	2000 lb. (908 kg)	200 lb. (90 kg)
Weight Distributing	X	X

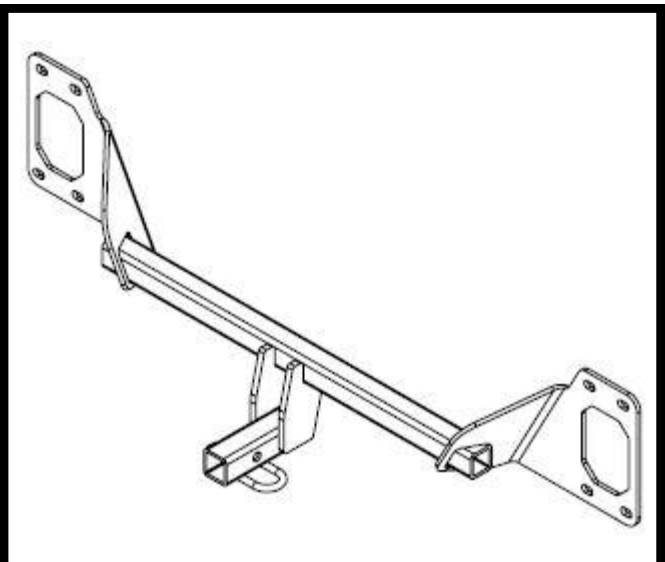

Hitch Illustration





Always wear SAFETY GLASSES when installing hitch

Installation Instructions

PART NUMBERS: 24954, 77336, CQT24954

FASTENER KIT: 2 4 9 5 4 F

①	Qty. (8)	Hex bolt M8 X 1.25 X 30 CL8.8	
②	Qty. (8)	Conical washer 3/8"	

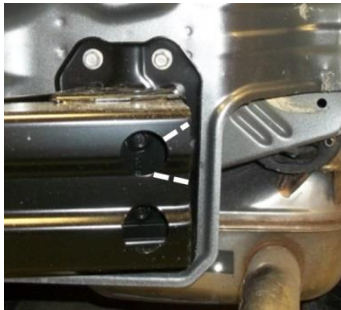

Figure 2

Trim bumper as needed for fascia clearance. Both sides

(Sold separately)

Drawbar Kit: 3593

Drawbar must be used in the **RISE** position only.

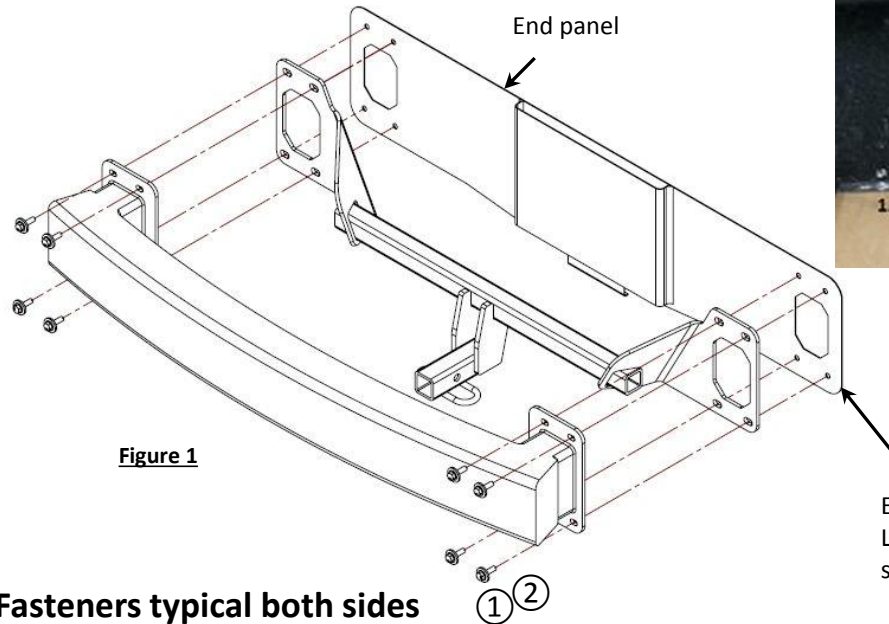

Figure 1

Note: Fasteners typical both sides

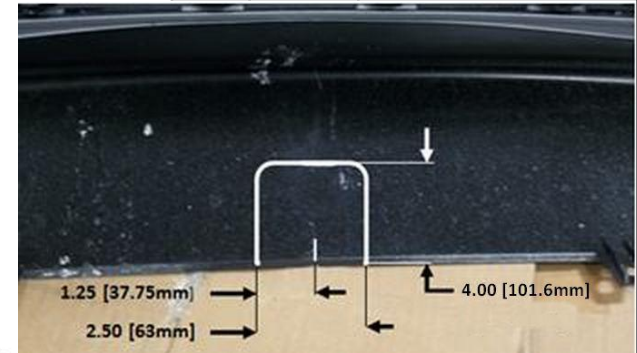

Figure 3

Fascia trimming
2.50 X 4.00 cutout in fascia required.
Use drill to create radius.



Conical washer
teeth side
against hitch



Scan for step by step
PHOTO installation
instruction or visit
<http://www.cequentgroup.com/gr-product.aspx>

1. Mark centerline of fascia with marker or tape.
2. **Remove plastic rivets and screws:** Remove plastic rivets from supports on bottom of bumper fascia. Rivets are released by first pulling out center post of rivet approx 1/4". Rivet can then be pushed out by hand. Remove the Philip screws from wheel well opening. (approx. 3 each side).
3. **Open trunk/hatch:** Open trunk to remove the hex screws from under the rear hatch securing the bumper fascia. Repeat for each side.
4. **Bumper fascia removal:** Loosen the tail lights bolts for additional clearance, during fascia removal. Gently pull up from the rear wheel well trim panel each side, unclipping the tabs inside. Work up to taillights and continue to gently remove along the bottom of the tail lights. Using a small screwdriver lift cleats between the fascia and tail lights if needed. Continue to remove along inside bottom to the trunk, if needed, use a small flat screw driver to release the cleats at the top of the fascia while carefully pulling the fascia away from the vehicle. If present disconnect any wiring harness at the fascia, and put the fascia cover aside.
5. **Bumper removal:** Remove the (8) bolts holding the bumper in place and return the fasteners to the owner.
6. **Bumper trimming:** using a die grinder remove the material shown in Figure 2. Both sides as needed.
7. **Hitch installation:** Raise the hitch and bumper into position as shown, and attach using the fasteners provided.
8. **Tighten all M8 CL8.8 fasteners with torque wrench to 20 Lb.-Ft. (27 N*M).**
 Proper torque is needed to keep the hitch secure to the vehicle when towing.
9. **Trim fascia:** using the center of the fascia marked in step 1. 2.50 x 4.125 off center mark. Use drill to create radius. See Figure 3.
10. **Reinstall fascia:** starting from the center of the vehicle lineup and gently reinstall the rear fascia and all fasteners in reverse order steps 2-4. (Note: reattach any wiring harness if removed)

Note: check hitch frequently, making sure all fasteners and ball are properly tightened. If hitch is removed, plug all holes in trunk pan or other body panels to prevent entry of water and exhaust fumes. A hitch or ball which has been damaged should be removed and replaced. Observe safety precautions when working beneath a vehicle and wear eye protection. Do not cut access or attachment holes with a torch.

This product complies with safety specifications and requirements for connecting devices and towing systems of the state of New York, V.E.S.C. Regulation V-5 and SAE J684.

1. Mark centerline of fascia with marker or tape.

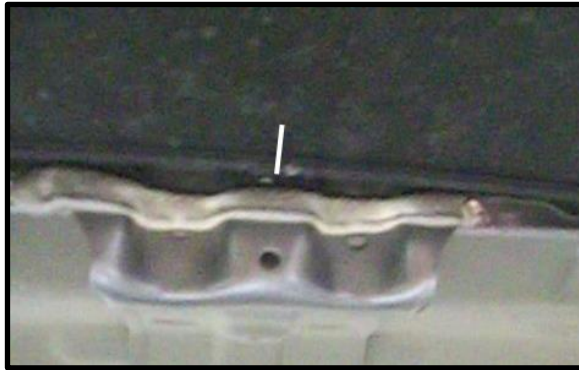

2. **Remove plastic rivets and screws:** Remove plastic rivets from supports on bottom of bumper fascia. Rivets are released by first pulling out center post of rivet approx 1/4". Rivet can then be pushed out by hand. Remove the Philip screw (approx. 3 each side).

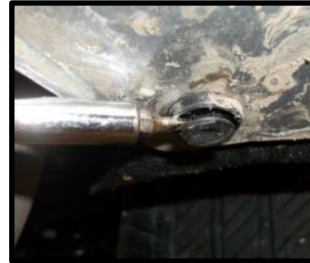

3. **Open trunk:** Open trunk to remove the hex screw (2) from under the rear hatch securing the bumper fascia. Repeat for each side.



4. **Bumper fascia removal;** Loosen the tail lights bolts for additional clearance for fascia removal. Gently pull up from the rear wheel well trim panel each side, unclipping the tabs inside. Work up to taillights and continue to gently remove along the bottom of the tail lights. Using a small screwdriver lift cleats between the fascia and tail lights if needed. Continue to remove along inside bottom to the trunk, if needed, use a small flat screw driver to release the cleats at the top of the fascia while carefully pulling the fascia away from the vehicle. If present disconnect any wiring harness at the fascia, and put the fascia cover aside.



5. Bumper removal: Remove the (8) bolts holding the bumper in place and return the fasteners to the owner.



6. Bumper trimming: using a die grinder remove the material shown in Figure 2. Both sides

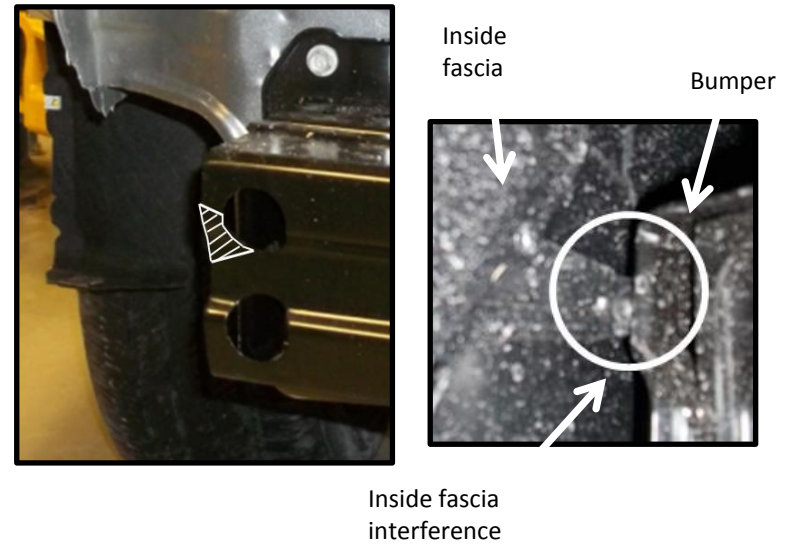

7. Hitch installation: Raise the hitch and bumper into position as shown, and attach using the fasteners provided.

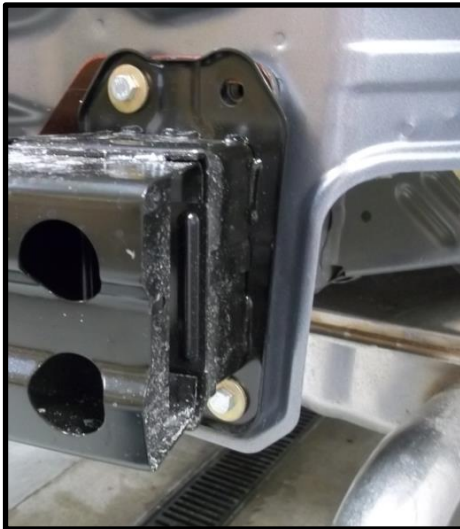

8. Tighten all M8 CL8.8 fasteners with torque wrench to 20 Lb.-Ft. (27 N*M).

⚠ Proper torque is needed to keep the hitch secure to the vehicle when towing.

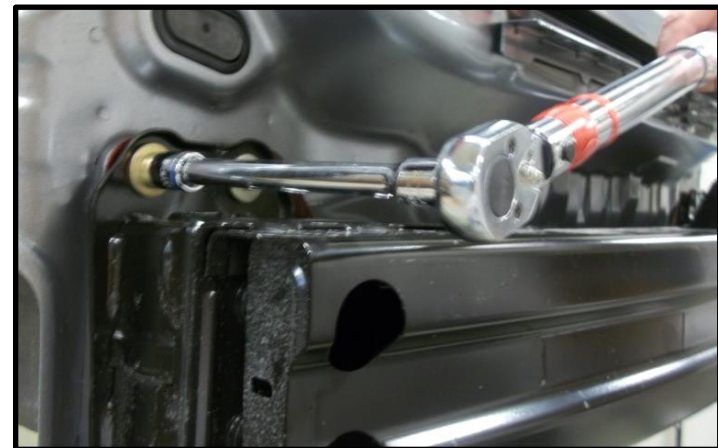

9. Trim fascia: using the center of the fascia marked in step 1. 2.50 x 4.00 off center mark. Use drill to create radius. See Figure below.

Fascia trimming
2.50 X 4.00 cutout in fascia
required. Use drill to
create radius.

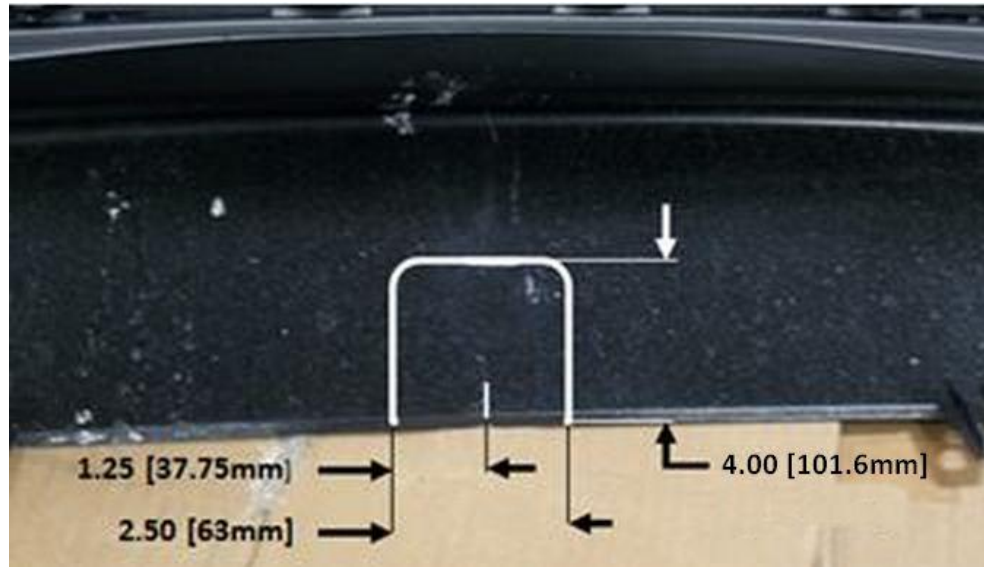

10. Reinstall fascia: starting from the center of the vehicle lineup and gently reinstall the rear fascia and all fasteners in reverse order steps 2-4. (Note: reattach any wiring harness if removed)





Instructions d'installation

NUMÉROS DE PIÈCES : 24954, 77336, CQT24954



Numérisez pour des conseils de sécurité, ou visitez <http://www.cequentgroup.com/qr-product.aspx>

⚠ WARNING

Pour prévenir les BLESSURES SÉVÈRES, FATALES ou les DOMMAGES

MATÉRIELS :

- **TOUJOURS lire, assimiler et observer les avertissements et les instructions relatives à l'attelage AVANT d'installer celui-ci. Conserver la documentation pour référence ultérieure.**
- **NE PAS découper, percer, souder ni modifier cet attelage-récepteur.**
- **S'ASSURER régulièrement que toute la visserie est correctement serrée et que l'attelage est monté sur le véhicule en toute sécurité.**
- **TOUJOURS lire, assimiler et observer tous les avertissements et toutes les instructions relatives au véhicule et aux autres accessoires utilisés avec l'attelage AVANT l'utilisation.**
- **PLACER les plus lourdes charges à l'avant de la remorque.**
- **NE PAS excéder les spécifications de charge du fabricant du véhicule, ni la moins élevée des valeurs suivantes :**

Type d'attelage	Poids brut max. de la remorque	Poids max. au timon
Sans répartition de charge	2000 lb. (908 kg)	200 lb. (90 kg)
Répartition de charge	X	X

- **TOUJOURS porter la ceinture de sécurité.**
- **RALENTIR lors du remorquage, ne JAMAIS dépasser la limite de vitesse signalée.**
- **En cas de BALANCEMENT EXCESSIF, retirer le pied de la pédale d'accélérateur et maintenir le volant aussi stable que possible. NE PAS appliquer les freins NI accélérer.**

GARANTIE À VIE LIMITÉE

1. **Garantie à vie limitée (« Garantie »).** Cequent Performance Products, Inc. (« Nous », « Notre ») garantit à l'acheteur initial seulement (« Vous », « Votre ») que le produit sera exempt de vices de matières et de fabrication, exception faite de l'usure normale. Cette garantie n'est valide que si : (a) les produits Nous sont retournés pour inspection et mise à l'essai; (b) Notre inspection révèle, à Notre satisfaction, que toute non conformité présumée est de nature matérielle et n'a pas été causée par une mauvaise utilisation, la négligence, l'usure, une installation, entreposage ou réparation incorrects, une modification ou un accident; (c) les produits ont été installés, entretenus et utilisés conformément à Nos instructions. LA GARANTIE SE SUBSTITUE À TOUTE AUTRE GARANTIE, EXPRESSE OU IMPLICITE (AUTRE QUE LA GARANTIE DE TITRE OFFERTE PAR LE CODE COMMERCIAL UNIFORME AU MICHIGAN), Y COMPRIS, MAIS SANS S'Y LIMITER, TOUTES LES GARANTIES RELATIVES À LA QUALITÉ MARCHANDE OU L'ADÉQUATION À UN USAGE PARTICULIER, CELLES-CI ÉTANT EXPRESSÉMENT REJETÉES.
2. **Obligations de l'acheteur.** Pour effectuer une réclamation, communiquez avec Nous à notre adresse principale du 47912 Halyard Drive, Suite 100, Plymouth, MI 48170, 1-800-632-3290; n'oubliez pas d'identifier le produit d'après le numéro de modèle et de suivre les directives qui vous seront fournies. Tout produit retourné qui est remplacé par Nous devient notre propriété. Vous serez tenu d'assumer les frais d'expédition de retour. Veuillez conserver votre reçu d'achat afin que nous puissions en vérifier la date et confirmer que Vous êtes l'acheteur initial. Le produit et le reçu d'achat doivent Nous être fournis afin que nous puissions traiter Votre réclamation.
3. **Recours exclusifs.** Le remplacement du produit est Votre seul recours en vertu de cette Garantie. Nous ne sommes pas responsables des frais de service ou de main-d'oeuvre encourus pour le retrait ou la réinstallation d'un produit. SOUS AUCUNE CIRCONSTANCE NOUS NE SERONS TENUS RESPONSABLES DES DOMMAGES INDIRECTS, PARTICULIERS, CONSÉCUTIFS OU PUNITIFS.
4. **Acceptation des risques.** Vous reconnaissez et acceptez que toute utilisation du produit à des fins autres que celle(s) stipulée(s) dans les instructions relatives au produit est faite à vos propres risques.
5. **Loi applicable.** Cette Garantie Vous confère des droits légaux spécifiques, et il se peut que Vous possédiez d'autres droits qui peuvent varier d'une province à l'autre. Cette Garantie est régie par les lois de l'État du Michigan, abstraction faite des règles relatives aux conflits de lois. Les cours de l'État situées dans le comté d'Oakland, Michigan, constituent les autorités judiciaires exclusives relativement à tout litige relevant de cette Garantie.

Rev 9/2014



Instructions d'installation

NUMÉROS DE PIÈCES : 24954, 77336, CQT24954

Applications :

Années	Marque	Modèles
2016-actuel*	Honda	Civic Sedan
2016-actuel*	Honda	Civic Coupe
2017-actuel*	Honda	Civic Hatchback

*Visitez notre site Web pour obtenir de l'information à jour concernant une année et une version particulières.

Durée de l'installation : 65 min.

La valeur indiquée ci-dessus est la durée moyenne des installateurs professionnels. Si vous ressentez de l'inconfort à réaliser cette installation par vous-même ou si vous avez besoin d'assistance, veuillez communiquer avec un installateur professionnel.

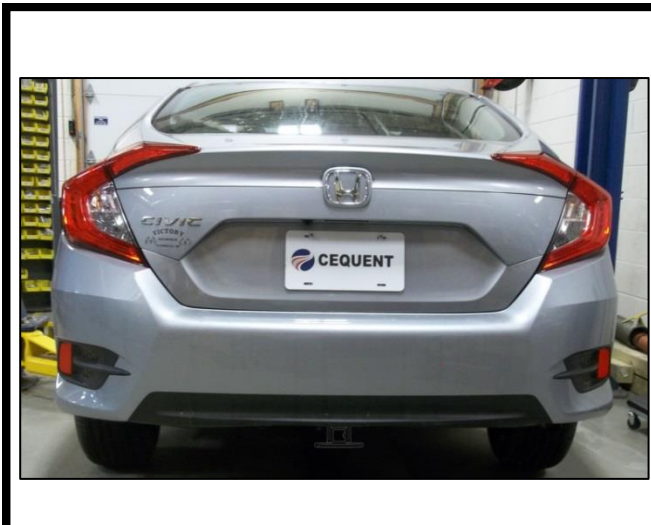

Photo représentative du véhicule

Équipement requis :

Lunettes de protection	Clé à cliquet	Douilles 13 mm 3/4"	Clé dynamo métrique	Rallonge de cliquet de 6 po	Ruban à mesure	Marqueur
5mm clé Allen	Tournevis à tête plate	Petit tournevis cruciforme	meule à rectifier	Couteau universel	Perceuse et petit foret	

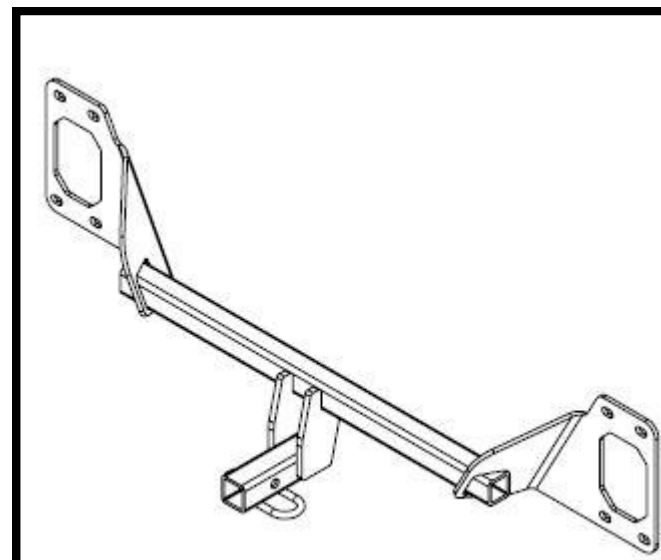

Illustration de l'attelage

NE PAS EXCÉDER LES SPÉCIFICATIONS DE CHARGE DU FABRICANT DU VÉHICULE, NI LA MOINS ÉLEVÉE DES VALEURS SUIVANTES :

Type d'attelage	Poids brut max. de la remorque	Poids max. au timon
Sans répartition de charge	2000 lb. (908 kg)	200 lb. (90 kg)
Répartition de charge	X	X



Toujours porter des LUNETTES DE PROTECTION lors de l'installation de l'attelage.

Instructions d'installation



NUMÉROS DE PIÈCE : 24954, 77336,

CQT24954

(Vendu séparément)

Ensemble de barre de remorquage : 3593

La barre de remorquage doit être utilisée en position **ÉLEVÉE** seulement.

VISSERIE : 24954F		
①	Qté (8)	Boulon hexagonal M8 X 1.25 X 30 CL8.8 
②	Qté (8)	Rondelle conique 3/8" 

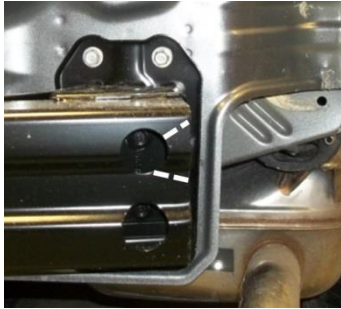

Figure 2

Découper le pare-chocs au besoin pour dégager le carénage. Des deux côtés.

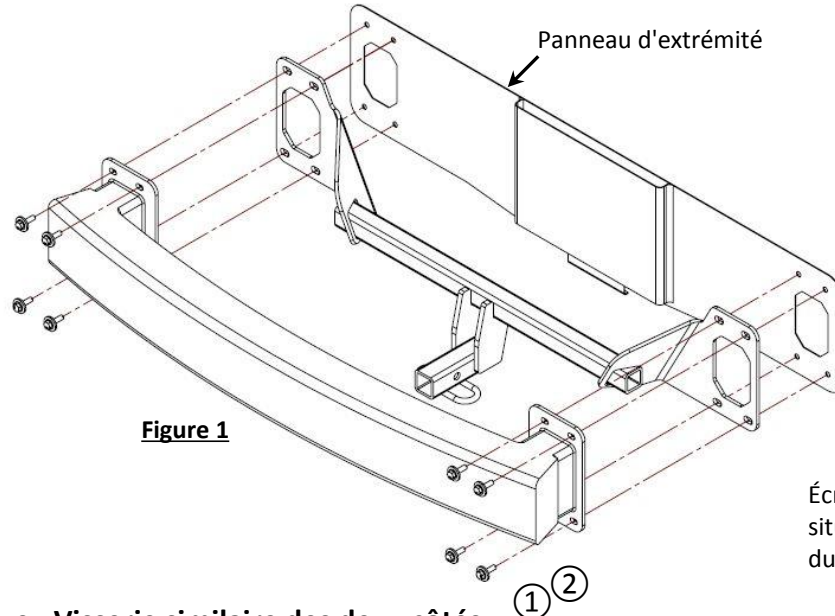

Figure 1

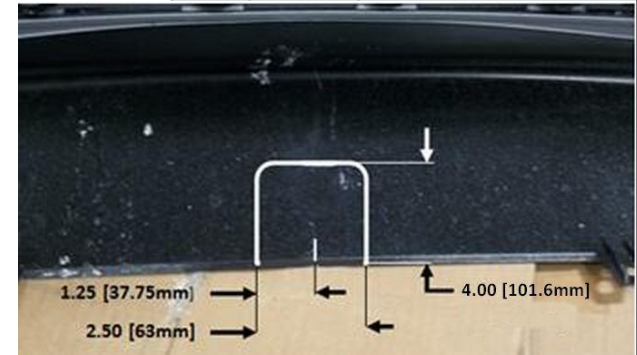

Figure 3

Découpe du carénage sur 2,50 x 4,00 requise. Utiliser la perceuse pour former le rayon.

Écrous soudés existants situés sur le côté opposé du panneau d'extrémité



Dents de la rondelle conique orientées contre l'attelage

Remarque : Visserie similaire des deux côtés



Numériser pour des instructions avec PHOTOS ou visiter <http://www.cequentgroup.com/gr-product.aspx>

1. Marquer la ligne de centre du carénage avec un marqueur ou du ruban.
 2. **Enlever les rivets en plastique et les vis** : Enlever les rivets en plastique des supports dans le bas du carénage de pare-chocs. Commencer d'abord par sortir la tige centrale du rivet sur environ 1/4 po. Le rivet peut ensuite être enlevé à la main. Enlever la vis cruciforme (environ 3 de chaque côté).
 3. **Ouvrir le coffre** : Ouvrir le coffre pour enlever la vis hexagonale (2) qui fixe le carénage de pare-chocs sur le dessous du hayon. Répéter de chaque côté.
 4. **Enlèvement du carénage de pare-chocs** : Desserrer les boulons des feux arrière pour augmenter le dégagement lors de l'enlèvement du carénage. Tirer délicatement sur le panneau de garniture du passage de roue arrière de chaque côté en dégagant les languettes à l'intérieur. Procéder jusqu'aux feux arrière puis continuer dans le bas de ceux-ci. À l'aide d'un petit tournevis, soulever les taquets entre le carénage et les feux arrière s'il y a lieu. Continuer à retirer le carénage dans le bas du coffre à l'intérieur, s'il y a lieu, utiliser un petit tournevis à lame plate pour retirer les taquets dans le haut du carénage, tout en tirant avec soin ce dernier à l'écart du véhicule. S'il est présent, débrancher le faisceau de fils au carénage, et mettre le couvercle du carénage de côté.
 5. **Découpe du pare-chocs** : À l'aide d'une meule à rectifier, enlever la matière illustrée à la Figure 2. Des deux côtés.
 6. **Installation de l'attelage** : Soulever l'attelage et le pare-chocs en position comme illustré, puis fixer à l'aide de la visserie fournie.
 7. **Serrer la visserie M8 CL8.8 au couple de 20 lb-pi (27 N.m).**
-  **Un couple de serrage adéquat est essentiel pour bien fixer l'attelage au véhicule lors du remorquage.**
9. **Découpe du carénage** : Se servir de la ligne de centre marquée à l'étape 1 pour la découpe de 2,50 x 4,00 Utiliser la perceuse pour former le rayon. Voir la Figure 3.
 10. **Réinstallation du carénage** : En débutant par le centre du véhicule, réinstaller le carénage arrière et toute la visserie dans l'ordre inverse des étapes 2-4. (Nota : Rebrancher le faisceau de fils s'il y a lieu)

Remarque : Vérifier l'attelage fréquemment, en s'assurant que toutes les fixations et la boule sont serrées adéquatement. Si l'attelage est enlevé, boucher tous les trous percés dans le coffre ou la carrosserie afin de prévenir l'infiltration d'eau ou de gaz d'échappement. Un attelage ou une boule endommagés doivent être enlevés et remplacés. Observer les mesures de sécurité appropriées en travaillant sous le véhicule et porter des lunettes de protection. Ne jamais utiliser une torche pour découper un accès ou un trou de fixation. Ce produit est conforme aux normes V-5 et SAE J684 de la V.E.S.C. (État de New York) concernant les spécifications en matière de sécurité des systèmes d'attelage.

1. Marquer la ligne de centre du carénage avec un marqueur ou du ruban.

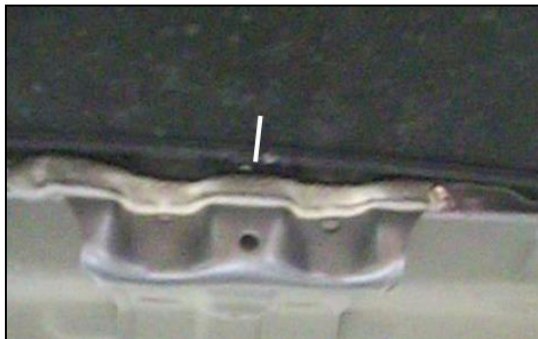

2. **Enlever les rivets en plastique et les vis :** Enlever les rivets en plastique des supports dans le bas du carénage de pare-chocs. Commencer d'abord par sortir la tige centrale du rivet sur environ 1/4 po. Le rivet peut ensuite être enlevé à la main. Enlever la vis cruciforme (environ 3 de chaque côté).



3. **Ouvrir le coffre :** Ouvrir le coffre pour enlever la vis hexagonale (2) qui fixe le carénage de pare-chocs sur le dessous du hayon. Répéter de chaque côté.



4 **Enlèvement du carénage de pare-chocs :** Desserrer les boulons des feux arrière pour augmenter le dégagement lors de l'enlèvement du carénage. Tirer délicatement sur le panneau de garniture du passage de roue arrière de chaque côté en dégageant les languettes à l'intérieur. Procéder jusqu'aux feux arrière puis continuer dans le bas de ceux-ci. À l'aide d'un petit tournevis, soulever les taquets entre le carénage et les feux arrière s'il y a lieu. Continuer à retirer le carénage dans le bas du coffre à l'intérieur, s'il y a lieu, utiliser un petit tournevis à lame plate pour retirer les taquets dans le haut du carénage, tout en tirant avec soin ce dernier à l'écart du véhicule. S'il est présent, débrancher le faisceau de fils au carénage, et mettre le couvercle du carénage de côté.



5. Enlèvement du pare-chocs : Enlever les huit (8) boulons qui fixent le pare-chocs et remettre la visserie au propriétaire.



6. Découpe du pare-chocs : À l'aide d'une meule à rectifier, enlever la matière illustrée à la Figure 2. Des deux côtés.



Carénage
intérieur

Pare-chocs

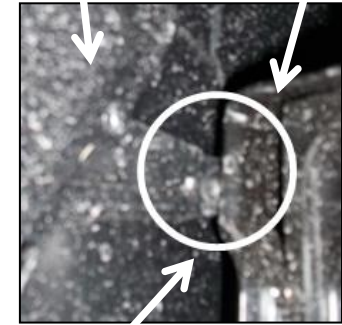

Obstruction au
carénage intérieur

7. Installation de l'attelage : Soulever l'attelage et le pare-chocs en position comme illustré, puis fixer à l'aide de la visserie fournie.

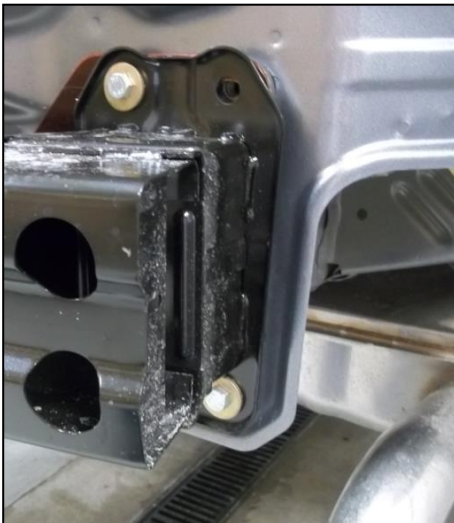

8. Serrer la visserie M8 CL8.8 au couple de 20 lb-pi (27 N.m).

⚠ Un couple de serrage adéquat est essentiel pour bien fixer l'attelage au véhicule lors du remorquage.

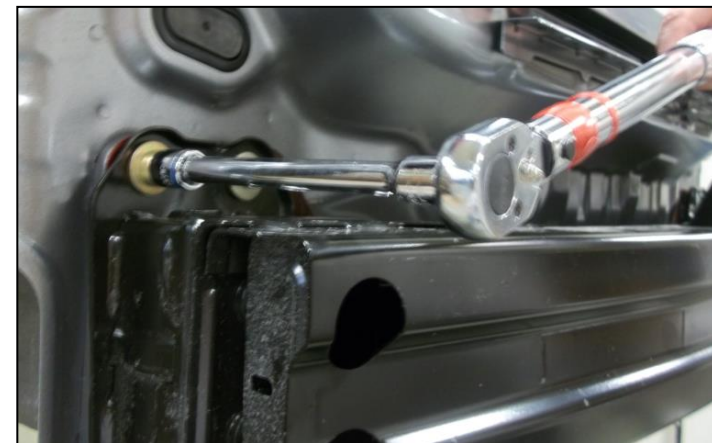

9. Découpe du carénage : Se servir de la ligne de centre marquée à l'étape 1 pour la découpe de 2,50 x 4,00. Utiliser la perceuse pour former le rayon. Voir la Figure ci-dessous.

Découpe du carénage sur 2,50 x 4,00 requise. Utiliser la perceuse pour former le rayon.

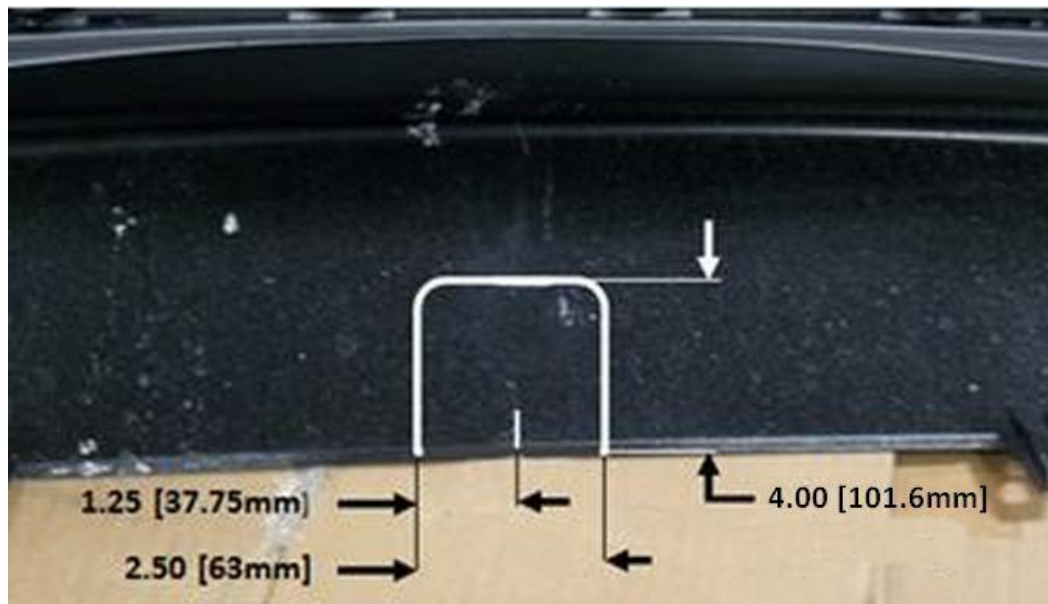

10. Réinstallation du carénage : En débutant par le centre du véhicule, réinstaller le carénage arrière et toute la visserie dans l'ordre inverse des étapes 2-4. (Nota : Rebrancher le faisceau de fils s'il y a lieu)

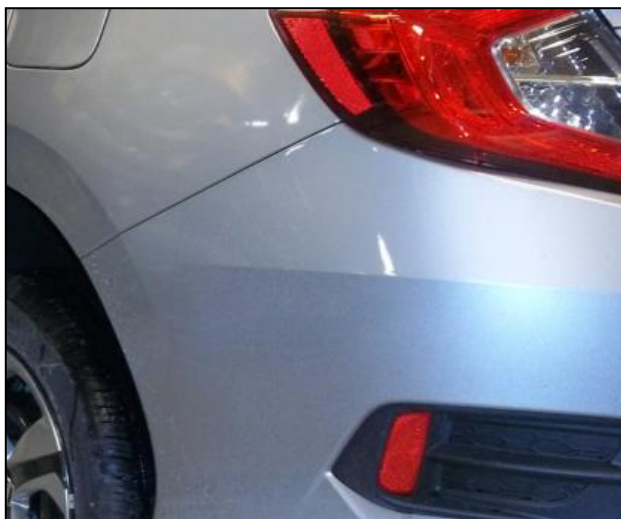



⚠ WARNING

Para evitar DAÑOS DE GRAVEDAD, A LA PROPIEDAD O LA MUERTE:

- **SIEMPRE** lea, entienda y siga las advertencias e instrucciones para su enganche **ANTES** de la instalación. **Consérvelo para referencia futura.**
- **NO** corte, suelde ni modifique este receptor.
- **VERIFIQUE** periódicamente que todos los fijadores estén apretados y que el enganche esté firmemente montado en su vehículo.
- **SIEMPRE** lea, entienda y siga todas las advertencias e instrucciones para su vehículo y para otros accesorios que va a utilizar con el enganche **ANTES** de usar.
- **CARGUE** el remolque más pesado por el frente.
- **NO** supere el valor inferior entre la calificación del fabricante del vehículo de remolque, o:

Tipo de enganche	Peso bruto máximo del remolque	Peso máximo de la horquilla
Carga de peso	2000 lb. (908 kg)	200 lb. (90 kg)
Distribución de peso	X	X

- Use **SIEMPRE** el cinturón de seguridad.
- **REDUZCA LA VELOCIDAD** al remolcar, **NUNCA** exceda ningún límite de velocidad.
- Si se produce **DEMASIADA OSCILACIÓN**, quite el pie del acelerador y sujete el volante lo más firme posible. **NO** aplique los frenos y **NO** aumente la velocidad.

GARANTÍA LIMITADA DE POR VIDA

1. **Garantía limitada de por vida ("Garantía")** Cequent Performance Products, Inc. ("nosotros", "nos" o "nuestro/a/s") garantiza al comprador original únicamente ("usted" o "su/s") que el producto estará libre de defectos significativos tanto en materiales como en mano de obra, con la excepción del desgaste normal. La garantía sólo es válida si (a) los productos se nos devuelven para inspección y pruebas; (b) Nuestra inspección revela a nuestra satisfacción que cualquier supuesta no conformidad es meritoria y no ha sido causada por el mal uso, negligencia, desgaste, instalación incorrecta, almacenamiento inadecuado, reparación inadecuada, alteración, o accidente; y (c) los productos fueron instalados, mantenidos y utilizados de acuerdo con nuestras instrucciones. **LA GARANTÍA REEMPLAZA CUALQUIER OTRA GARANTÍA, EXPRESA O IMPLÍCITA (EXCEPTO LA GARANTÍA DE TÍTULO SEGÚN LO ESTABLECE EL CODIGO COMERCIAL UNIFORME VIGENTE EN MICHIGAN), INCLUYENDO SIN LIMITACIÓN, LAS GARANTÍAS DE COMERCIALIZACIÓN O IDONEIDAD PARA UN PROPÓSITO PARTICULAR, TALES GARANTÍAS QUEDAN EXPRESAMENTE ANULADAS.**
2. **Obligaciones del comprador.** Para hacer una reclamación de garantía, contáctenos en nuestra dirección principal en 47912 Halyard Dr. Suite 100, Plymouth, MI 48170, 1-800-632-3290, identifique el producto por número de modelo y siga las instrucciones que se le darán para la reclamación. Cualquier producto devuelto que se reemplace o se reembolse se convierte en propiedad nuestra. Usted podría ser responsable por los costos de envío del producto. Conserve el recibo de compra para verificar la fecha de compra y que usted es el comprador original. Nos debe entregar el producto y el recibo de compra para procesar su reclamo de garantía.
3. **Recurso exclusivo.** El reemplazo del producto es su único y exclusivo recurso bajo esta Garantía. No seremos responsables por el servicio o cargos de mano de obra en los que se incurra al quitar o reemplazar un producto. **EN NINGÚN CASO SEREMOS RESPONSABLES DE LOS DAÑOS INDIRECTOS, ESPECIALES, CONSECUENCIALES O PUNITIVOS.**
4. **Riesgo asumido.** Usted reconoce y acepta que cualquier uso del producto para cualquier propósito diferente al uso(s) especificado(s) en las instrucciones del producto es a su propio riesgo.
5. **Ley gobernante.** Esta garantía le otorga derechos legales. Usted también podría tener otros derechos que varían de estado a estado. Esta garantía está regida por las leyes del estado de Michigan, sin importar las normas relativas a conflictos de ley. Las cortes estatales ubicadas en el condado de Oakland, Michigan tendrán la jurisdicción exclusiva para cualquier disputa que surja con respecto a esta garantía.

Rev 9/2014



Instrucciones de instalación

NÚMEROS DE PARTES: 24954, 77336, CQT24954

Aplicaciones:

Años	Marca	Modelos
2016-Actual*	Honda	Civic Sedan
2016-Actual*	Honda	Civic Coupe
2017-Actual*	Honda	Civic Hatchback

*Visite nuestro sitio web para la información más actualizada respecto a los años de aplicación y los niveles de recorte.

Tiempo de instalación: **65 min.**

El tiempo indicado anteriormente es el tiempo promedio para instaladores profesionales. Si usted no se siente cómodo para realizar esta instalación por su cuenta o necesita asistencia, sírvase ponerse en contacto con un instalador profesional.



Foto que representa al vehículo

Equipo necesario:

		Tubos 13 mm 3 / 4 "				
Gafas de seguridad	Trinquete		Llave de torsión:	Extensión de trinquete de 6"	Cinta de medir	Marcador
5mm Llave Allen	Destornillador cabeza plana	Destornillador de estrella pequeño	Rectificadora de	Navaja utilitaria	Taladro y broca pequeña	

NO SUPERE LA CALIFICACIÓN INFERIOR DEL DEL FABRICANTE DEL VEHÍCULO DE REMOLQUE O:

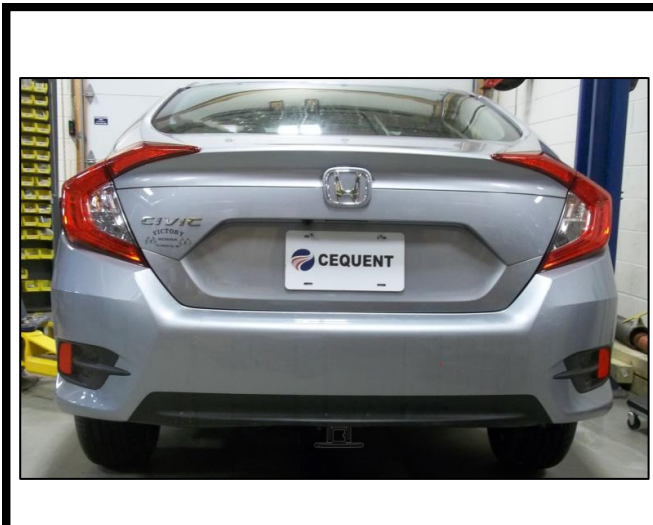
Tipo de enganche	Peso bruto máximo del remolque	Peso máximo de la horquilla
Carga de peso	2000 lb. (908 kg)	200 lb. (90 kg)
Distribución de peso	X	X



Ilustración del enganche



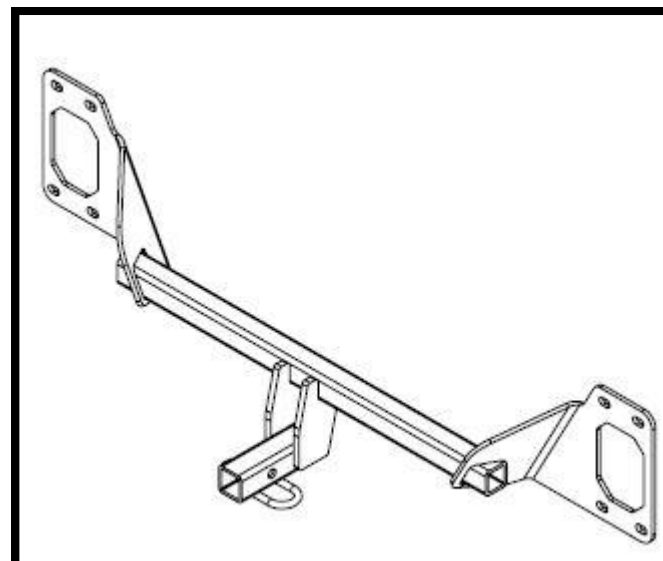

Siempre usar GAFAS DE SEGURIDAD al instalar el enganche

Instrucciones de instalación

NÚMEROS DE PARTE: 24954, 77336, CQT24954

KIT DE FIJADORES: 24954 F

①	Cant. (8)	Perno hexagonal M8 X 1.25 X 30 CL8.8 
②	Cant. (8)	Arandela cónica 3/8" 



Figura 2

Recortar el parachoques según sea necesario para despejar la fascia. Ambos lados.

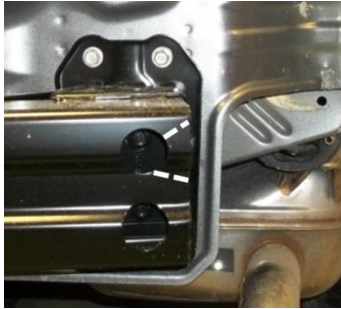

Escanear para instrucciones de la instalación paso por paso con FOTO, o visitar <http://www.cequentgroup.com/gr-product.aspx>

(se vende por separado)

Kit de barra de tracción: 3593

La barra de tracción se debe usar en la posición **LEVANTADA** únicamente.

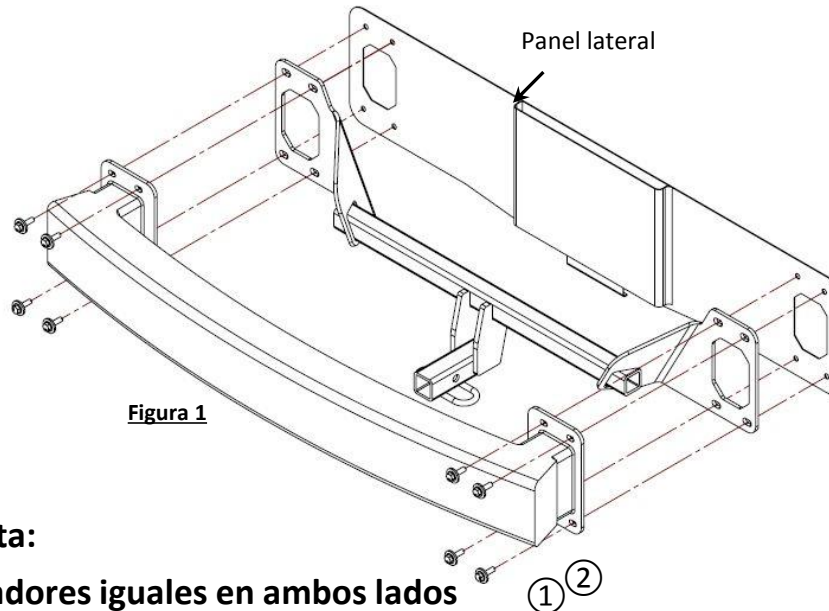

Nota:

Fijadores iguales en ambos lados





Figura 3

Recorte de la fascia
Se requiere un recorte de 2.50 X 4.00 en la fascia. Usar el taladro para crear radio.

Tuercas de soldar existentes localizadas en el lado opuesto del panel lateral

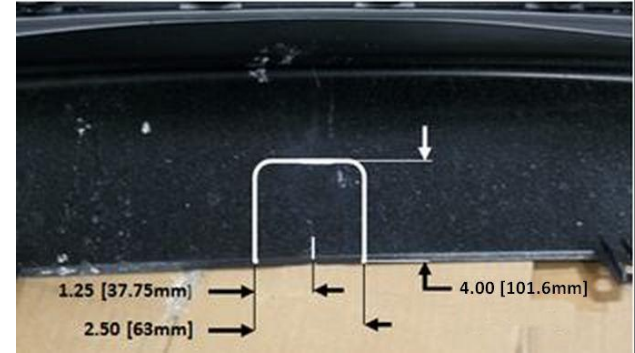

El lado de los dientes de la arandela cónica contra el enganche

1. Marcar la línea central de la fascia con marcador o cinta.
2. **Eliminar remaches de plástico y tornillos:** Eliminar los remaches de plástico de los soportes en la parte inferior de la fascia. Los remaches se sueltan al halar primero el pie central del remache aproximadamente 1/4". El remache luego se puede sacar a mano. Retirar el tornillo de estrella (aprox. 3 a cada lado).
3. **Abrir el baúl:** Abrir el baúl para sacar el tornillo hexagonal (2) de 8 mm por debajo de la puerta trasera que asegura la fascia del parachoques. Repetir para cada lado.
4. **Quitar la fascia del parachoques:** Aflojar los pernos de luces traseras para despeje adicional, para quitar la fascia. Con cuidado, halar hacia arriba desde el receptáculo de la rueda trasera el panel de guarnición en cada lado, desenganchando las lengüetas al interior. Continuar hasta las luces traseras y eliminarlo con cuidado a lo largo de la parte inferior de las luces traseras. Con un pequeño destornillador, elevar el sistema de fijación entre la fascia y las luces traseras, si es necesario. Continuar para eliminarlo a lo largo de la parte inferior interior hacia el baúl, si es necesario, usar un pequeño destornillador plano para soltar los sistemas de fijación en la parte superior de la fascia mientras se hala cuidadosamente la fascia lejos del vehículo. Si lo hay, desconectar cualquier cableado en la fascia, y colocar la tapa de la fascia a un lado.
5. **Eliminación del parachoques:** Retirar los (8) tornillos que sujetan el parachoques en su lugar y devolver los fijadores al propietario.
6. **Recorte del parachoques:** Usar una rectificadora de matrices para eliminar el material que se muestra en la Figura 2. Ambos lados
7. **Instalación del enganche:** Levantar el enganche y el parachoques a su posición como se muestra, y fijar con los fijadores suministrados.
8. **Apretar todos los fijadores M8 CL8.8 con una llave de torsión a 20 Lb.-pies. (27 N*M)**  Se necesita la torsión adecuada para mantener el enganche unido firmemente al vehículo durante el remolque.
9. **Recorte de la fascia:** Utilizando el centro de la fascia marcada en el paso 1. 2.50 x 4.00 de la marca central. Usar el taladro para crear radio. Ver la Figura 3.
10. Volver a instalar la fascia: empezando por el centro de la línea del vehículo, reinstalar con cuidado la fascia trasera y todos los fijadores en el orden inverso los pasos 2-4. (Nota: vuelva a colocar cualquier cableado que se haya retirado)

Nota: Revisar el enganche con frecuencia, verificando que todos los fijadores y la esfera estén correctamente apretados. Si se quita el enganche tapar todos los orificios en el colector del baúl u otros paneles de la carrocería para evitar la entrada del agua y los gases del escape. Se debe retirar y reemplazar un enganche o esfera que se hayan dañado. Observar las precauciones de seguridad al trabajar por debajo del vehículo y usar protección visual. No cortar los orificios de acceso o accesorios con soplete.

Este producto cumple con las especificaciones y requisitos de seguridad para conectar dispositivos y sistemas de remolque del estado de Nueva York, V.E.S.C. Regulación V-5 y SAE J684.

1. Marcar la línea central de la fascia con marcador o cinta.



2. **Eliminar remaches de plástico y tornillos:** Eliminar los remaches de plástico de los soportes en la parte inferior de la fascia. Los remaches se sueltan al halar primero el pie central del remache aproximadamente 1/4". El remache luego se puede sacar a mano. Retirar el tornillo de estrella (aprox. 3 a cada lado).



3. **Abrir el baúl:** Abrir el baúl para sacar el tornillo hexagonal (2) de 8 mm por debajo de la puerta trasera que asegura la fascia del parachoques. Repetir para cada lado.



4. **Quitar la fascia del parachoques:** Aflojar los pernos de luces traseras para despeje adicional, para quitar la fascia. Con cuidado, halar hacia arriba desde el receptáculo de la rueda trasera el panel de guarnición en cada lado, desenganchando las lengüetas al interior. Continuar hasta las luces traseras y eliminarlo con cuidado a lo largo de la parte inferior de las luces traseras. Con un pequeño destornillador, elevar el sistema de fijación entre la fascia y las luces traseras, si es necesario. Continuar para eliminarlo a lo largo de la parte inferior interior hacia el baúl, si es necesario, usar un pequeño destornillador plano para soltar los sistemas de fijación en la parte superior de la fascia mientras se hala cuidadosamente la fascia lejos del vehículo. Si lo hay, desconectar cualquier cableado en la fascia, y colocar la tapa de la fascia a un lado.



5. Eliminación del parachoques: Retirar los (8) tornillos que sujetan el parachoques en su lugar y devolver los fijadores al propietario.



6. Recorte del parachoques: Usar una rectificadora de matrices para eliminar el material que se muestra en la Figura 2. Ambos lados. Ver la Figura abajo.



Interior de la fascia

Parachoques

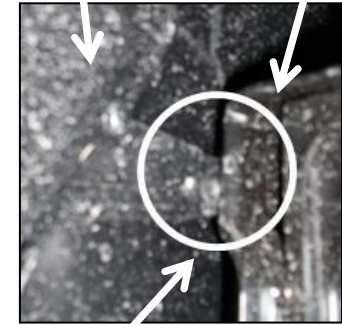

Interferencia al interior de la fascia

7. Instalación del enganche: Levantar el enganche y el parachoques a su posición como se muestra, y fijar con los fijadores suministrados.



8. Apretar todos los fijadores M8 CL8.8 con una llave de torsión a 20 Lb.-pies. (27 N*M)



Se necesita la torsión adecuada para mantener el enganche unido firmemente al vehículo durante el remolque.

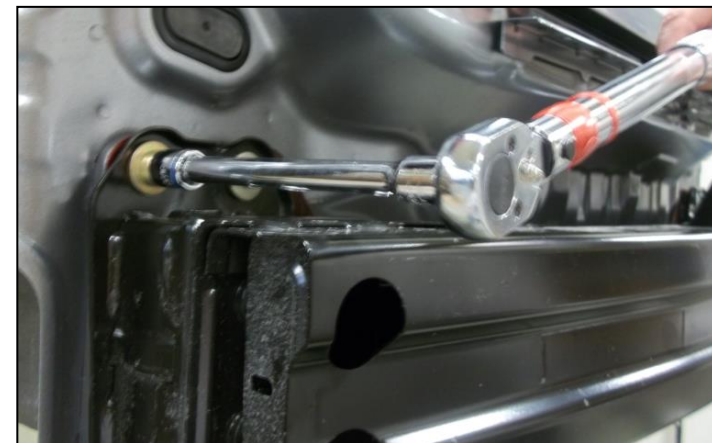

9. Recorte de la fascia: Utilizando el centro de la fascia marcada en el paso 1. 2.50 x 4.125 de la marca central. Usar el taladro para crear radio. Ver la Figura 3 abajo.

Recorte de la fascia
Se requiere un recorte de
2.50 X 4.125 en la fascia.
Usar el taladro para crear
radio.

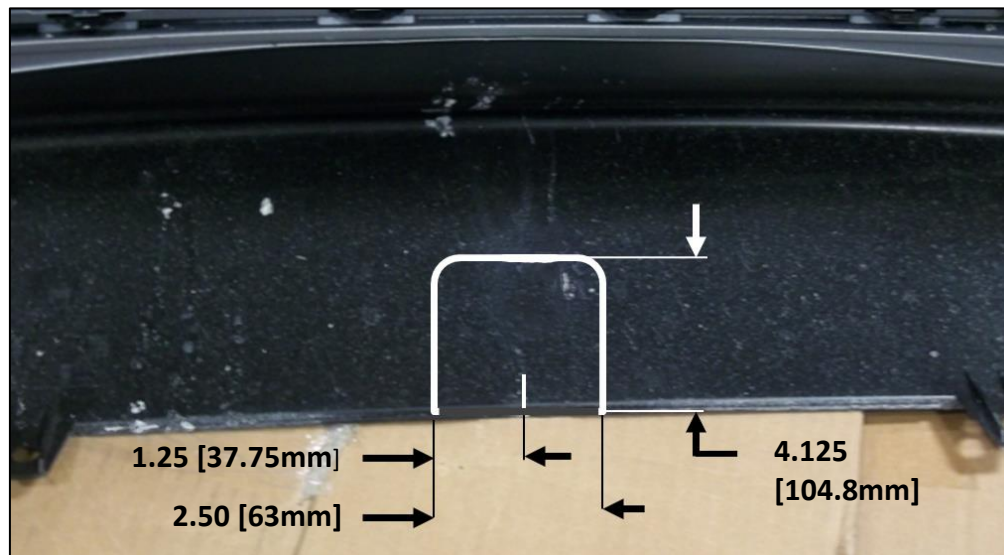

10. Volver a instalar la fascia: empezando por el centro de la línea del vehículo, reinstalar con cuidado la fascia trasera y todos los fijadores en el orden inverso los pasos 2-4. (Nota: vuelva a colocar cualquier cableado que se haya retirado)

