

Installation Instructions

Mercedes ML320, ML350, ML430, ML500

Part Numbers:

75087
87469
44720

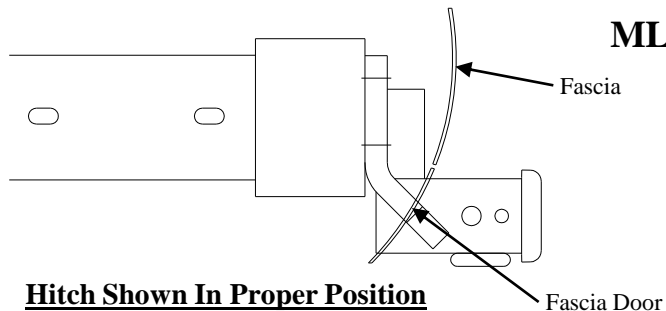

**Do Not Exceed Lower of Towing Vehicle
Manufacturer's Rating or**

Hitch type	Max Gross Trailer WT (LB)	Max Tongue WT (LB)
Weight Distributing	5000 (2270 Kg.)	500 (227 Kg.)
Weight Carrying Ball Mount	5000 (2270 Kg.)	500 (227 Kg.)

Equipment Required: Standard Screwdriver

Fastener Kit: 01131-076

Wrenches: 10mm, 21mm, 9/16", 11/16", 3/4

Drill Bits: None

Wiring Access Location: SUV3

FASTENERS TYPICAL BOTH SIDES

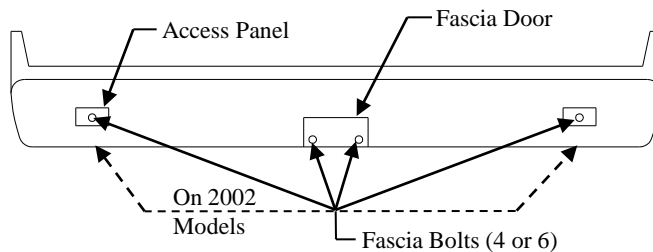
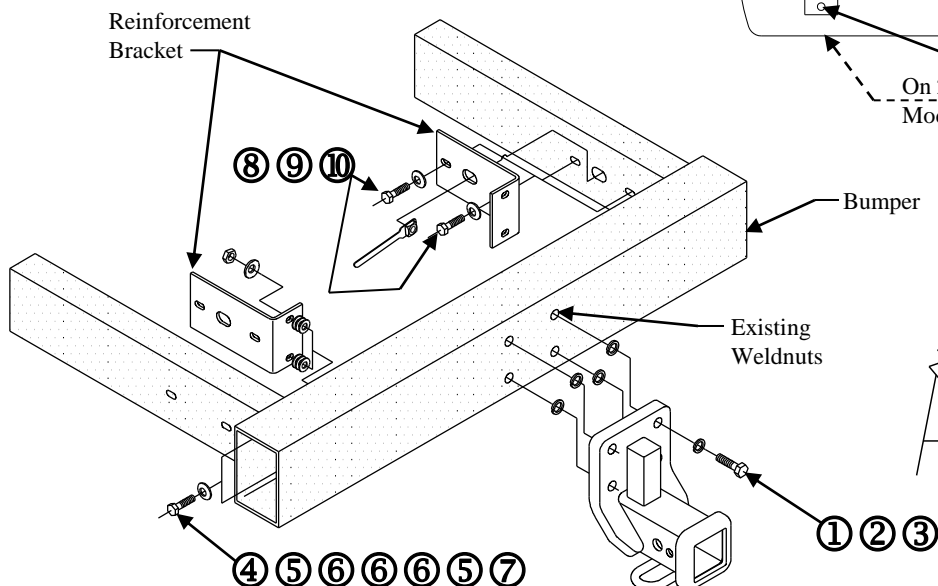

Figure 1

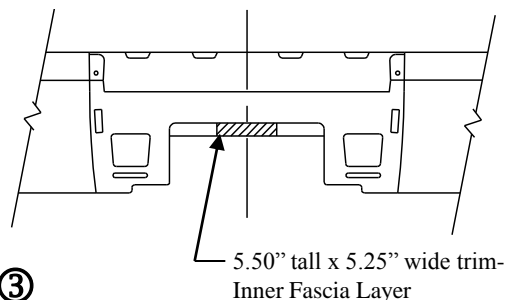

Figure 3

①	Qty. (4)	Hex Bolt M14 x 1.50 x 45mm CL10.9	⑥	Qty. (12)	Flat Washer 5/16"
②	Qty. (4)	Lock Washer 9/16"	⑦	Qty. (4)	Hex Nut 3/8-16
③	Qty. (4)	Flat washer – Hardened 9/16"	⑧	Qty. (4)	Hex Bolt ½-13 x 1.50 GR5
④	Qty. (4)	Hex Bolt 3/8-16 x 1.50 GR5	⑨	Qty. (4)	Conical Toothed Washer ½"
⑤	Qty. (8)	Conical Toothed Washer 3/8"	⑩	Qty. (4)	Handle Nut Assembly ½-13

Note: Use caution when removing rear fascia. Some models have a cellular phone antenna and module attached to the fascia. Fascia must be supported when removed.

1. Remove four (4) or six (6) bolts from rear fascia as shown in Figure 1 and remove fascia.
2. Remove fascia door from fascia.
3. Install hitch and reinforcement brackets as shown in Figure 2 (on 2002 and later models, trim fascia as shown in Figure 3).
4. Reinstall rear fascia and bolts removed in Step 1.
5. Return fascia door to vehicle owner or trim to fit hitch. **Consult vehicle owner before trimming.**
Tighten all 3/8-16 GR5 fasteners with torque wrench to 30 Lb.-Ft. (41 N*M)
Tighten all ½-13 GR5 fasteners with torque wrench to 50 Lb.-Ft. (68 N*M)
Tighten all M14 x 1.50 CL10.9 fasteners with torque wrench to 117 Lb.-Ft. (159 N*M)

Note: check hitch frequently, making sure all fasteners and ball are properly tightened. If hitch is removed, plug all holes in trunk pan or other body panels to prevent entry of water and exhaust fumes. A hitch or ball which has been damaged should be removed and replaced. Observe safety precautions when working beneath a vehicle and wear eye protection. Do not cut access or attachment holes with a torch.

This product complies with safety specifications and requirements for connecting devices and towing systems of the state of New York, V.E.S.C. Regulation V-5 and SAE J684.

Instructions d'installation

Mercedes ML320, ML350, ML430, ML500

Numéro de pièce :

75087
87469
44720

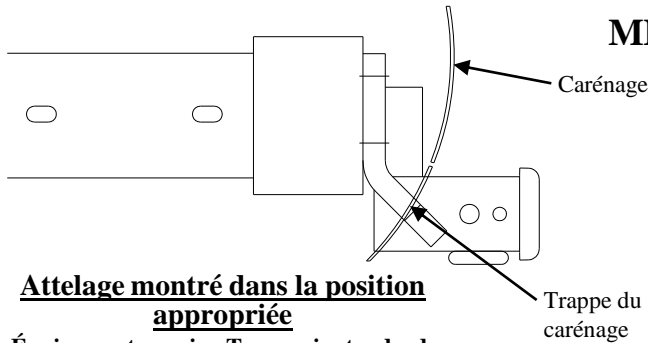

Attelage montré dans la position appropriée

Équipement requis : Tournevis standard

Visserie : 01131-076

Clés : 10 mm, 21 mm, 9/16", 11/16", 3/4

Mèches : Aucune

VISSERIE SIMILAIRE DES DEUX CÔTÉS

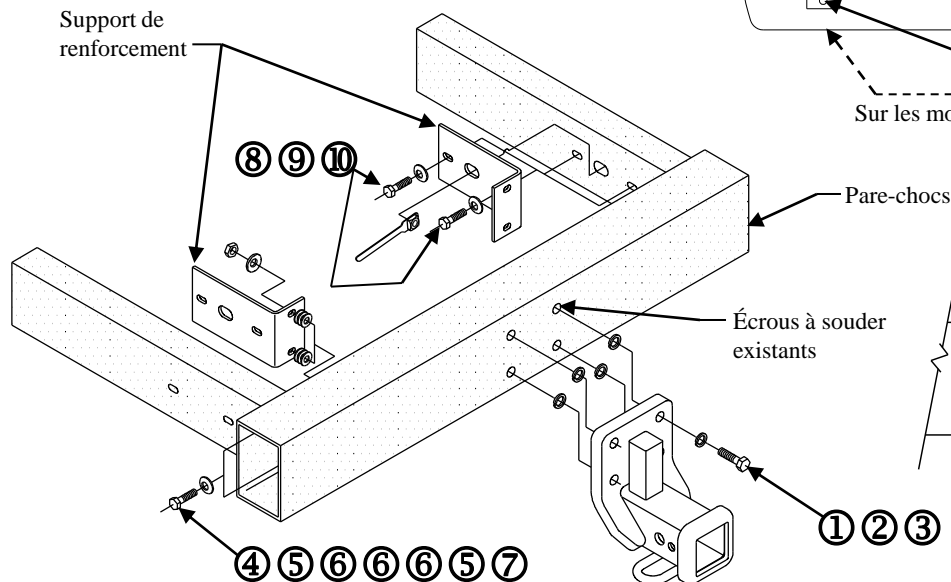

Ne pas excéder les spécifications de poids du fabricant du véhicule de remorquage, ni :

Type d'attelage	Poids brut max. de la remorque (lb)	Poids max. au timon (lb)
Répartition de la charge	5 000 (2 270 kg)	500 (227 kg)
Capacité de charge Montage sur boule	5 000 (2 270 kg)	500 (227 kg)

Point d'accès au câblage : SUV3

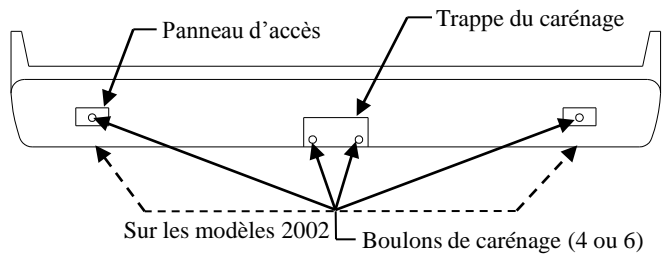

Figure 1

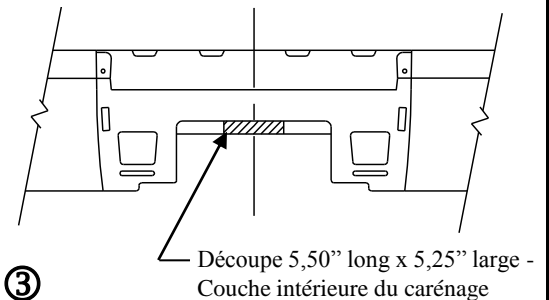

Figure 3

①	Qté (4)	Boulon hexagonal M14 x 1.50 x 45mm CL10.9	⑥	Qté (12)	Rondelle plate 5/16"
②	Qté (4)	Rondelle frein 9/16"	⑦	Qté (4)	Écrou hexagonal 3/8-16
③	Qté (4)	Rondelle plate – trempée 9/16"	⑧	Qté (4)	Boulon de carrosserie 1/2-13 x 1.50 GR5
④	Qté (4)	Boulon hexagonal 3/8-16 x 1.50 GR5	⑨	Qté (4)	Rondelle conique dentée 1/2"
⑤	Qté (8)	Rondelle conique dentée 3/8"	⑩	Qté (4)	Écrou à levier 1/2-13

Remarque : User de précaution lors de l'enlèvement du carénage arrière. Certains modèles sont dotés d'une antenne et d'un module de cellulaire fixés au carénage. Le carénage doit être supporté lorsqu'il est retiré.

1. Ôter quatre (4) ou six (6) boulons du carénage arrière (Figure 1) et retirer le carénage.
2. Retirer la trappe du carénage.
3. Installer l'attelage et les supports de renforcement selon la Figure 2 (sur les modèles 2002 et ultérieurs, découper le carénage selon la Figure 3).
4. Réinstaller le carénage arrière et les boulons enlevés à l'étape 1.
5. Remettre la trappe de carénage au propriétaire du véhicule ou le découper pour recevoir l'attelage. **Consulter le propriétaire du véhicule avant de découper.**
Serrer toute la visserie 3/8-16 GR5 au couple de 30 lb-pi (41 N*M).
Serrer toute la visserie 1/2-13 GR5 au couple de 50 lb-pi (68 N*M).
Serrer toute la visserie M14 x 1.50 CL10.9 au couple de 117 lb-pi (159 N*M).

Remarque : Vérifier l'attelage fréquemment, en s'assurant que toute la visserie et la boule sont serrées adéquatement. Si l'attelage est enlevé, boucher tous les trous percés dans le coffre ou la carrosserie afin de prévenir l'infiltration d'eau ou de gaz d'échappement. Un attelage ou une boule endommagés doivent être enlevés et remplacés. Observer les mesures de sécurité appropriées en travaillant sous le véhicule et porter des lunettes de protection. Ne jamais utiliser une torche pour découper un accès ou un trou de fixation. Ce produit est conforme aux normes V-5 et SAE J684 de la V.E.S.C. (État de New York) concernant les spécifications en matière de sécurité des systèmes d'attelage.

Instrucciones de instalación

Mercedes ML320, ML350, ML430, ML500

Números de partes:

75087
87469
44720

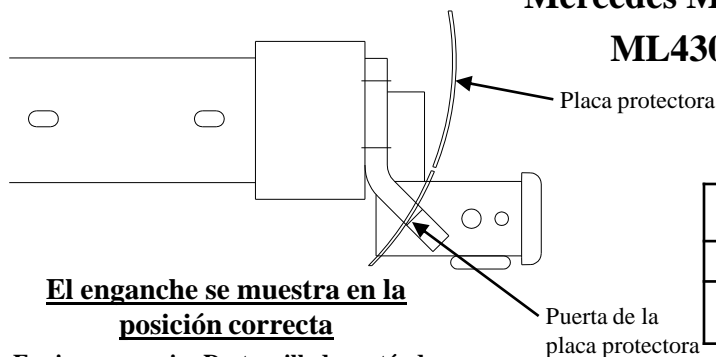

El enganche se muestra en la posición correcta

Equipo necesario: Destornillador estándar

Kit de tornillos: 01131-076

Llaves: 10mm, 21mm, 9/16", 11/16", 3/4

Brocas: Ninguna

No supere la calificación inferior entre el fabricante del vehículo de remolque o

Tipo de enganche	Peso bruto máximo del remolque (LB)	Peso máx. de la horquilla (LB)
Distribución de peso	5000 (2270 Kg.)	500 (227 Kg.)
Carga de peso Montaje esférico	5000 (2270 Kg.)	500 (227 Kg.)

Ubicación de acceso al cableado: SUV3

TORNILLOS IGUALES EN AMBOS LADOS



Figura 1



Figura 3

①	Cant. (4)	Perno hexagonal M14 x 1.50 x 45mm CL10.9	⑥	Cant. (12)	Arandela plana 5/16"
②	Cant. (4)	Arandela de bloqueo 9/16"	⑦	Cant. (4)	Tuerca hexagonal 3/8-16
③	Cant. (4)	Arandela plana – endurecida 9/16"	⑧	Cant. (4)	Perno hexagonal ½-13 x 1.50 GR5
④	Cant. (4)	Perno hexagonal 3/8-16 x 1.50 GR5	⑨	Cant. (4)	Arandela cónica dentada ½"
⑤	Cant. (8)	Arandela cónica dentada 3/8"	⑩	Cant. (4)	Ensamble de tuerca de manija ½-13

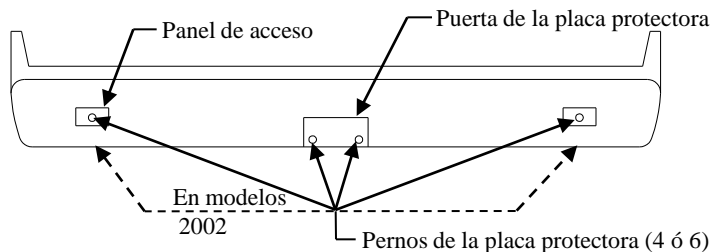
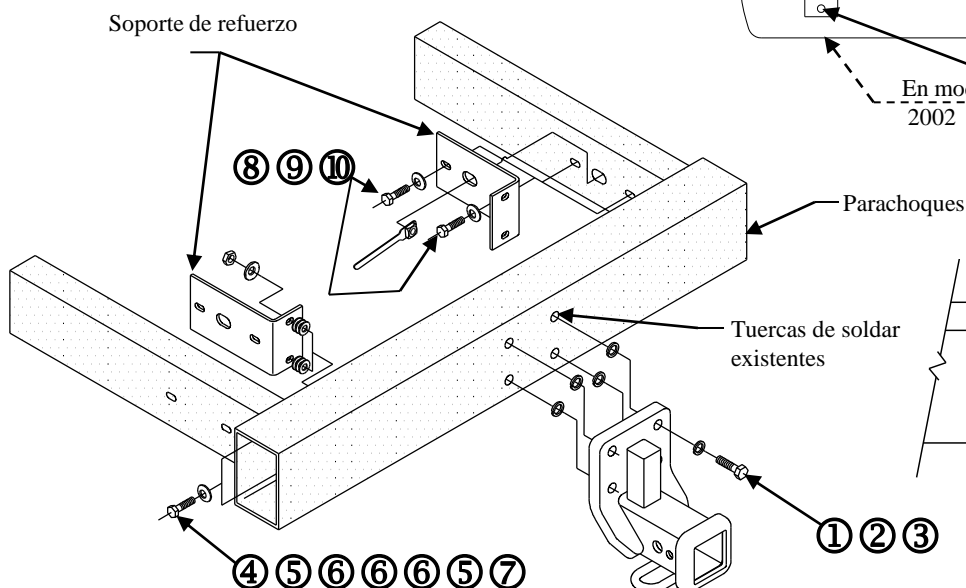
Nota: Tenga precaución al quitar la placa protectora posterior. Algunos modelos tienen una antena de teléfono celular y un módulo anexo a la placa protectora. La placa protectora debe quedar apoyada cuando se retire.

1. Retire cuatro (4) o seis (6) pernos de la placa protectora posterior como se muestra en la Figura 1 y retire la placa protectora.
2. Retire la puerta de la placa protectora.
3. Instale el enganche y los soportes de refuerzo como se muestra en la Figura 2 (en los modelos 2002 y posteriores, recorte la placa protectora como se muestra en la Figura 3).
4. Vuelva a instalar la placa protectora y los pernos que se quitaron en el paso 1.
5. Devuelva la puerta de la placa protectora al propietario del vehículo o recorte para ajustar el enganche. **Consulte con el propietario del vehículo antes de recortar.**

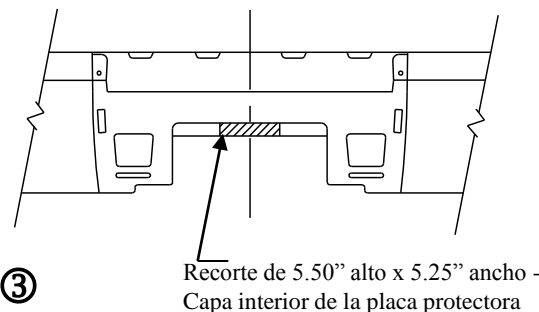
Apriete todos los tornillos 3/8-16 GR5 con una llave de torsión a 30 Lb.-pies (41 N*M)

Apriete todos los tornillos ½-13 GR5 con una llave de torsión a 50 Lb.-pies (68 N*M)

Apriete todos los tornillos M14 x 1.50 CL10.9 con una llave de torsión a 117 Lb.-pies (159 N*M)

Nota: Revise el enganche con frecuencia, verificando que todos los tornillos y la bola estén correctamente apretados. Si se quita el enganche tape todos los orificios en el colector del baúl u otros paneles de la carrocería para evitar la entrada del agua y los gases del escape. Se debe retirar y reemplazar un enganche o bola que se haya dañado. Observe las precauciones de seguridad al trabajar por debajo del vehículo y use protección visual. No corte los orificios de acceso o accesorios con soplete.

Este producto cumple con las especificaciones y requisitos de seguridad para conectar dispositivos y sistemas de remolque del estado de Nueva York, V.E.S.C. Regulación V-5 y SAE J684.