



Installation Instructions

FIFTH WHEEL MOUNTING KIT

Part Numbers:
30180

Applications:

Years	Make	Models
2017-Current*	Ford	F250,F350,F450 Super Duty

*Visit our website for the most up to date information regarding application years and trim levels

Note: Before starting installation read 30180 instructions. Additional kits may be required, 30182 (see Fig. 4 for reference to Inner Brackets) and/or 308862 (max capacity brackets). Review 30182 and 308862 instructions.

5 TH WHEEL – MAX GROSS TRAILER WEIGHT	GOOSENECK – MAX GROSS TRAILER WEIGHT	MAX PIN WEIGHT	NOTES TO ACHIEVE WEIGHT RATINGS
32,000 LBS.	35,000 LBS.	7,000 LBS	To achieve max capacity of 35K Gooseneck/32K 5 th wheel, vehicle must include the welded inner frame brackets from Ford and additional bracket kit Reese 308862 is required.
27,000 LBS.	27,500 LBS.	7,000 LBS.	30180 installed without welded inner frame brackets from Ford, but with required Reese 30182 Inner Brackets (bolt-on) are rated at 27.5K Gooseneck/27K 5 th wheel. Note: Reese 308862 max capacity brackets are not needed to achieve this rating.

WARNING: Under no circumstances do we recommend exceeding the towing vehicle manufacturers recommended vehicle towing capacity.

Equipment Required:

Fastener Kit: 30180F, 129390

Wrenches/ Sockets: 19mm, 15/16", 24 EP Torx Plus

Drill Bits: 3" HOLE SAW, 4 1/4" HOLE SAW

Other Tools: Drill, Torque Wrench, Ratchet

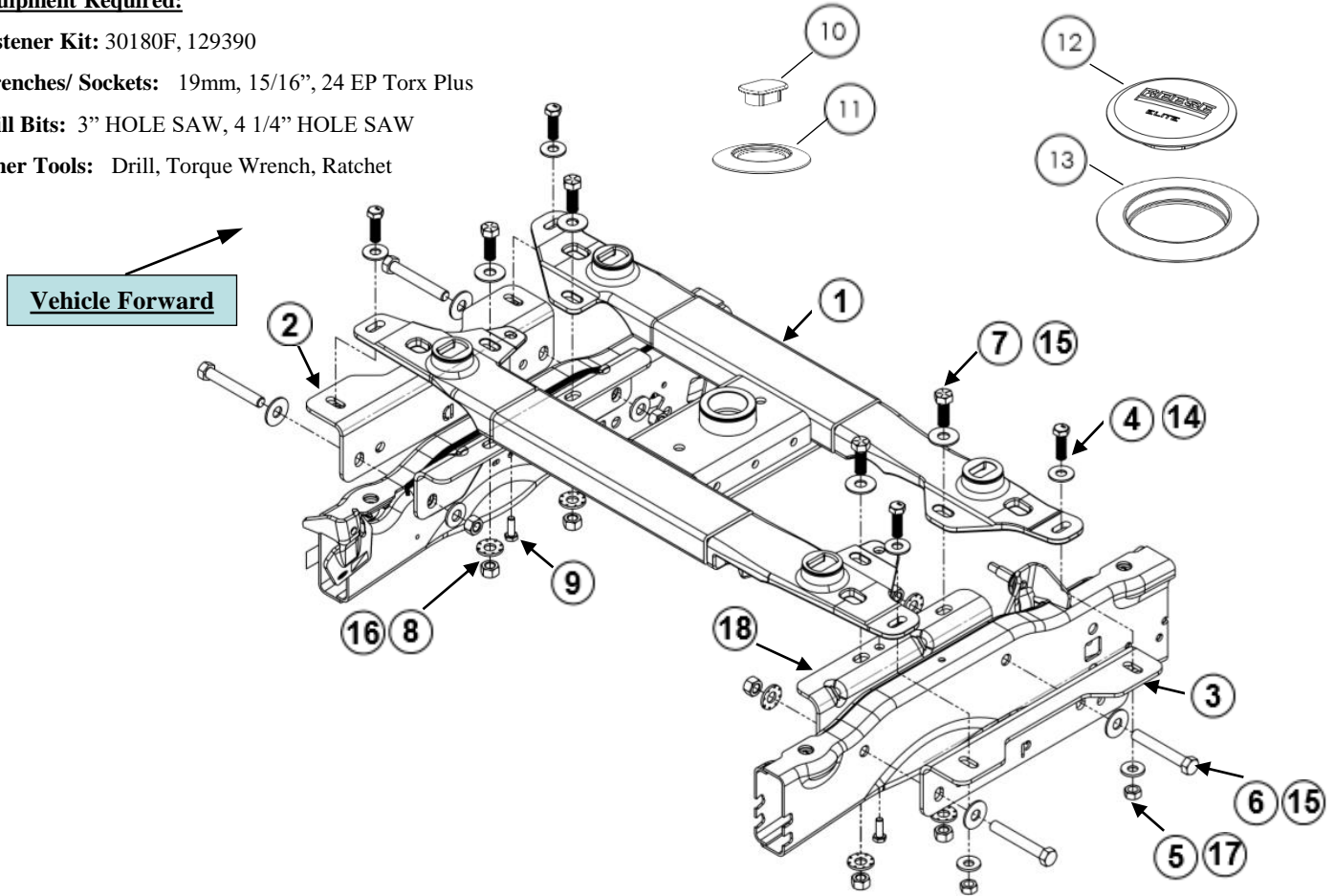

Item #	Description	QTY.	Item #	Description	QTY.
1	5 th Wheel Hitch Crossmember	1	10	Puck Plug	4
2	Outer Frame Bkt. (DR side)	1	11	Trim Ring - Puck	4
3	Outer Frame Bkt. (PS Side)	1	12	Gooseneck Plug	1
4	M14 X 45 Hex Bolt	4	13	Trim Ring - Gooseneck	1
5	M14 Hex Nut	4	14	9/16" Flatwasher	4
6	5/8-11 x 4.25" Bolt	4	15	5/8" Flatwasher	8
7	5/8-11 x 1.75" Bolt	4	16	5/8" Conical Washer	8
8	5/8-11 Hex Nut	8	17	M14 Conical Washer	4
9	M10 X 30 Hex Bolt	2	18	Inner Frame Brackets	2 *factory

NOTE:

- Periodically check and re-torque all the hitch fasteners.

Warning:

- ❖ The tow vehicle manufacturers recommended towing capacities should **UNDER NO CIRCUMSTANCES** be exceeded.
- ❖ Check for adequate clearance between the trailer and the rear of the cab and the rear of the truck box before installing hitch.
- ❖ All trucks have fuel lines, brake lines and electrical wiring located along the vehicle frame where the rail kit installs. Carefully examine the location of fuel lines, brake lines and electrical wires before installation and be certain not to damage these when positioning the hitch components. Be careful when drilling holes, cutting sheet metal and tightening fasteners as to not limit the integrity of these systems.

Pickup Bed Removal

1. Remove the tailgate from the pickup bed.
 - Open the tailgate.
 - Detach tailgate tether cables on each side (with the helping hands of an assistant).
 - Remove tailgate from pickup bed.
2. If equipped, remove bed liner insert.
 - Spray on bed liners are acceptable.
 - Plastic bed liner inserts can NOT be reinstalled after 5th wheel hitch mounting kit is installed.
3. Remove fuel filler
 - Remove fill cap(s).
 - Remove filler tube retaining screws and position filler down and out of the bed.
4. **NOTE:** Diesel engine shown, gas engine similar (Figure 1).
5. Disconnect the LH and RH wire harnesses located on the hitch behind the bumper (LH shown in Figure 2).
6. Remove Pickup bed mounting bolts.
 - Use a 24EP TORX Plus[®] Socket for removal.
7. Remove pick up bed.
 - Four people are recommended for this task.
 - **NOTE:** DO NOT set pickup bed directly on the ground, Use Stands to support the bed similar to how the bed is supported while installed on the truck.

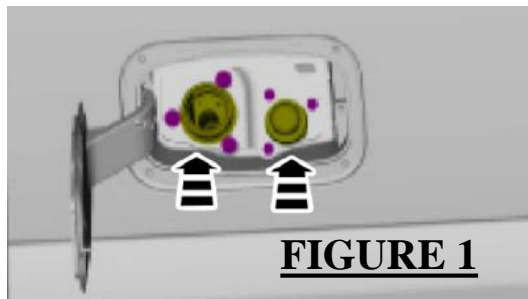

Caution: Handle pickup bed with extra care during removal process to avoid damage to the truck cab or the bed finish.

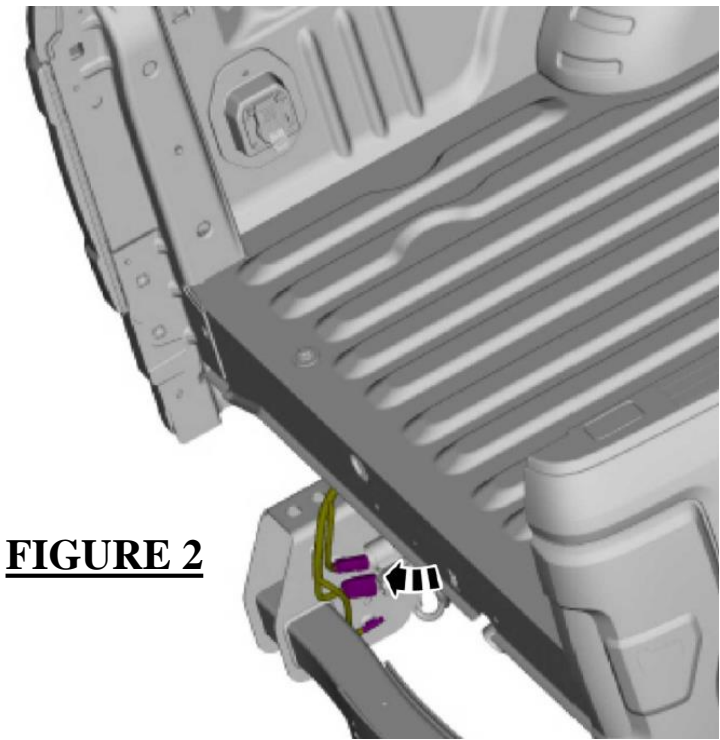

Pickup Bed Preparation

NOTE: Read this entire section before drilling to reduce risk of damage to pickup bed.

1. Locate the dimples in the bed floor. These indicate the center of the holes to be drilled that will allow the 5th wheel hitch mounting pucks and gooseneck to pass through the pickup bed.
2. Using a 3" hole saw cut the 4 outer puck holes (See Figure 3).
3. Using the 4 1/4" hole saw cut the center gooseneck hole (See Figure 3).

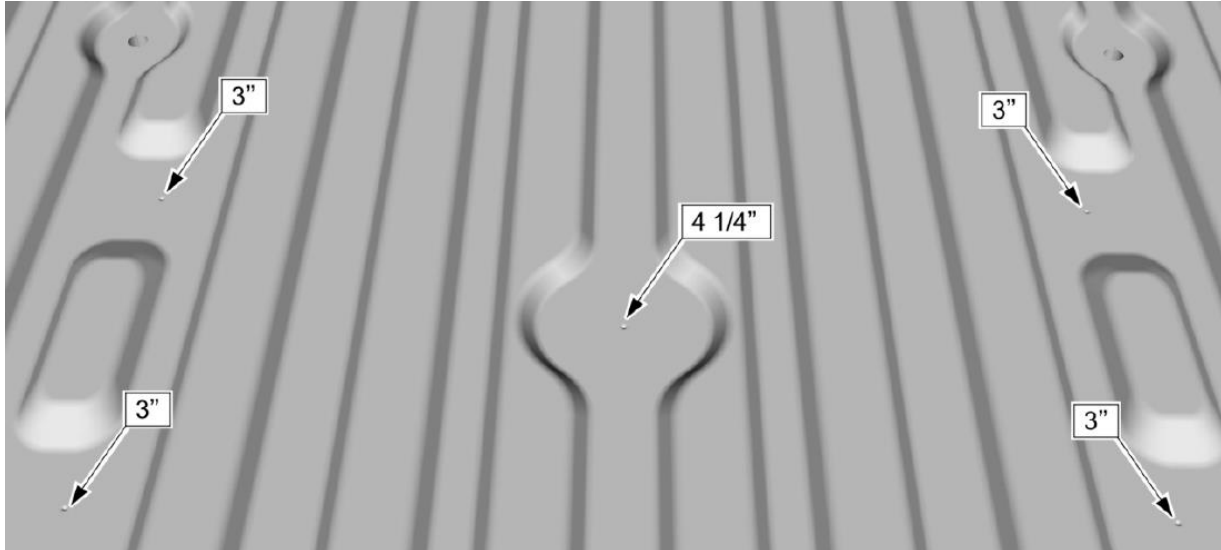

FIGURE 3

4. Deburr the rough edges of the 5 drilled holes.
5. Apply corrosion preventative to raw edges of drilled holes.

Frame Bracket Installation-Figure 4

1. Position the outer frame brackets items 2 and 3 to the frame rails and install the bolts and nuts items 6 and 7. DO NOT tighten at this time.

NOTE: The Inner Frame Brackets shown in Figure 4 should already be welded to the frame. If not, you need to order Inner Bracket Kit p/n 30182, These brackets are required for system mounting.

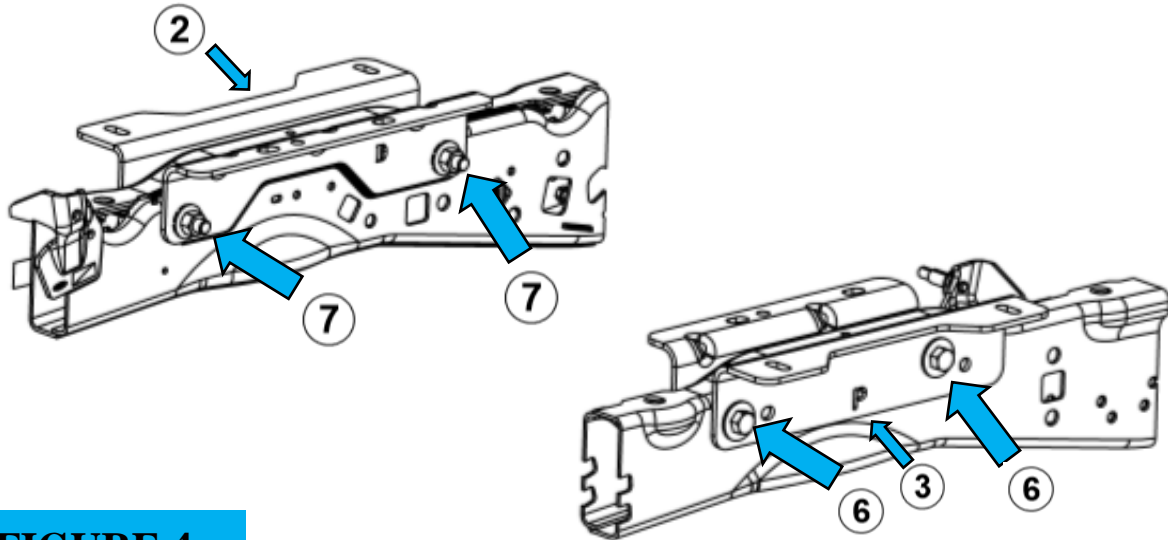

FIGURE 4

PARTS LIST FOR FRAME BRACKET INSTALLATION		
ITEM NO.	DESCRIPTION	QTY.
2	OUTER FRAME BRACKET (DRIVERS SIDE)	1
3	OUTER FRAME BRACKET (PASS. SIDE)	1
6, 15	5/8-11x 4.25" Bolt w/ 5/8" Flatwasher	4
7, 16	5/8-11 Hexnut w/ 5/8" Conical	4

Mounting Rail Installation

1. Identify the front of the mounting kit. The rear of the rail kit has the locating holes shown below in Figure 5.
 2. Install the rail kit onto the frame mounting brackets as shown in Figure 6.
 3. Use the supplied locating bolts (Item 9) to align the rail kit onto the brackets, using the holes outlined in Figure 5, aligning them with the corresponding bracket holes shown in Figure 6.
 4. Install the 5/8 x 1 3/4" bolts with 5/8 flatwasher (Items 8 & 15) and nuts with 5/8" conical washer (Item 7 & 16).
 5. Install the outer M14 bolts with 9/16" flatwasher (Items 4 & 14) and M14 nuts with M14 conical washer (Items 5 & 17).
- DO NOT tighten at this time.

FIGURE 5

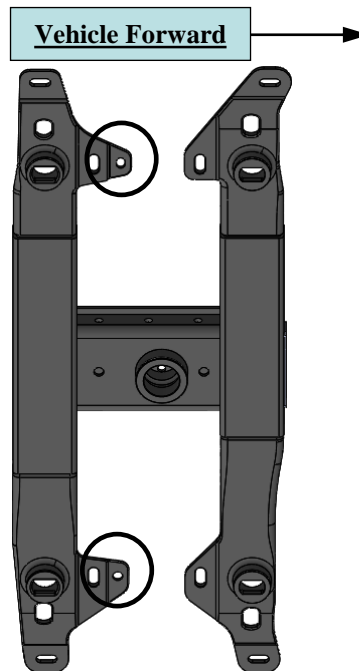

Mounting Rail Installation- Torque Sequence

- Tighten all hardware in the following order
 1. Tighten rail kit 5/8 x 1 3/4" to 212 ft-lb (287 Nm).
 2. Tighten rail kit M14 bolts to 148 ft-lb (201 Nm).
 3. Tighten frame brackets 5/8 x 4 1/4" bolts to 212 ft-lb (287 Nm).

FIGURE 6

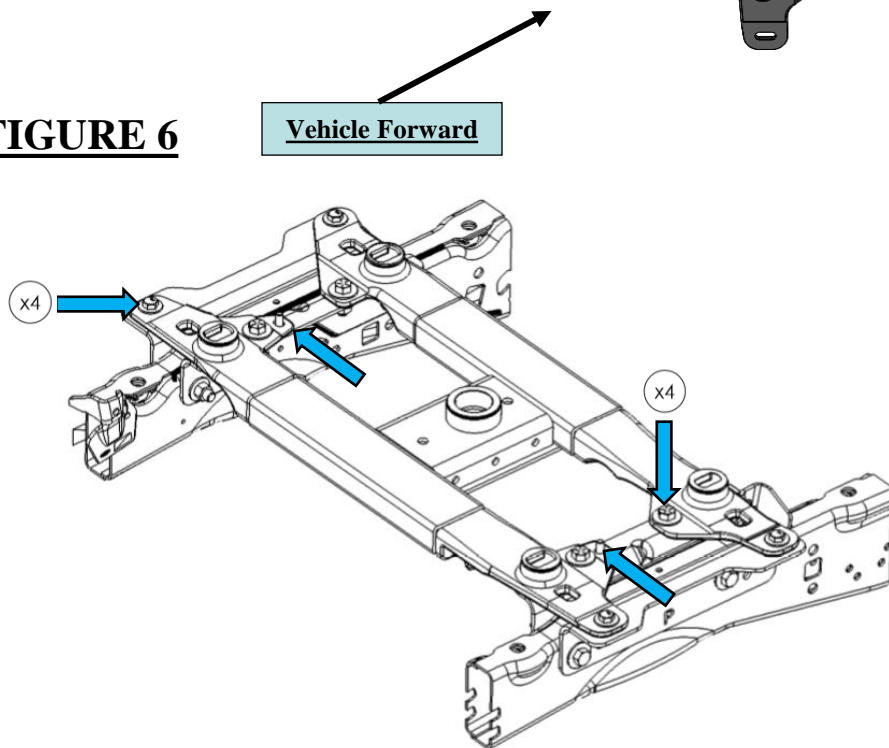

PARTS LIST FOR RAIL INSTALLATION

ITEM NO.	DESCRIPTION	QTY.
7, 15	5/8-11 x 1.75" BOLT W/ 5/8" FLAT WASHER	4
4, 14	M14 X 45 HEX BOLT W/ 9/16" FLAT WASHER	4
5, 17	M14 HEX NUTS W/ M14 CONICAL WASHER	4
8, 16	5/8-11 HEX NUT W/ 5/8" CONICAL WASHER	4
9	M10 X 30 HEX BOLT (LOCATING BOLTS)	2

Pickup Bed Installation

1. Install pickup bed
 - Ensure the locating bolts shown in Figure 7 are properly installed to both the pickup frame and pickup bed to prevent misalignment.
2. Tighten the eight bolts to 129 ft-lbs (175 Nm).

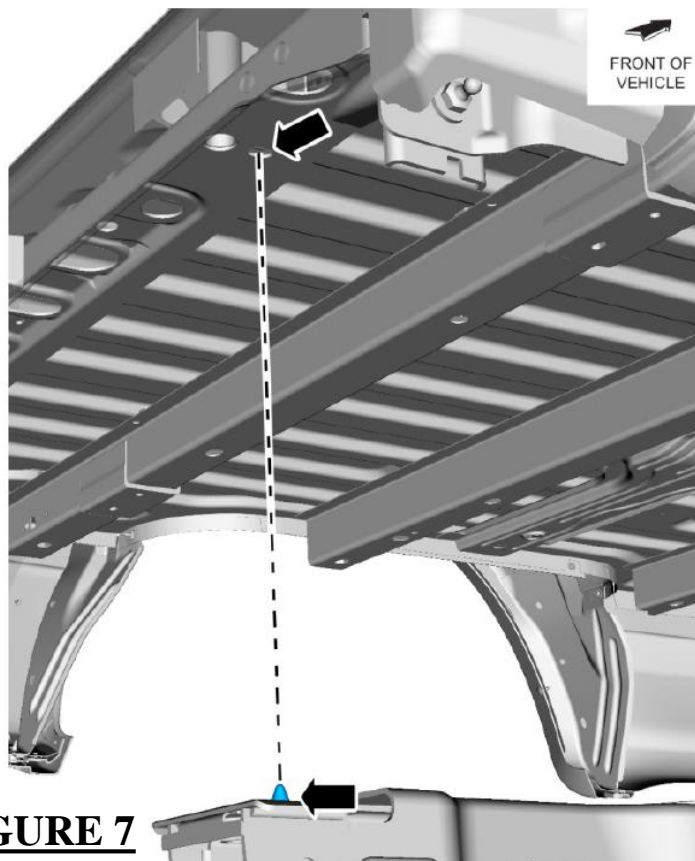

FIGURE 7

3. Install the fuel filler pipe and tighten to 44 in-lb (5 Nm).
4. If equipped, install the urea filler pipe and tighten to 22 in-lb (2.5 Nm).
5. Reconnect the LH and RH wire harnesses.
6. Install the tailgate onto the pickup bed.
7. While inside the pickup bed, inspect the fifth wheel hitch for proper puck placement.
 - Puck grooves should sit above the drilled holes.
 - There should be a minimum 0.039" (1mm) clearance between the pucks and holes in the pickup bed.

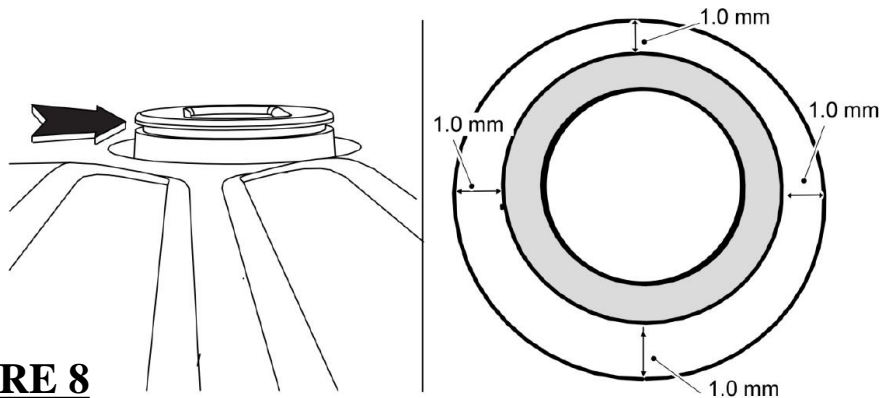

FIGURE 8

8. Clean any debris from pickup bed
9. Check the vehicle exterior lighting for proper operation.

Trim Kit Installation

1. Install the supplied trim rings.
 - Slightly invert the trim ring by pressing on the inner diameter with your thumbs.
 - Insert the trim ring around the groove on the mounting puck. Work the trim ring around the puck to fully seat it.
 - Repeat for all 5 trim rings.

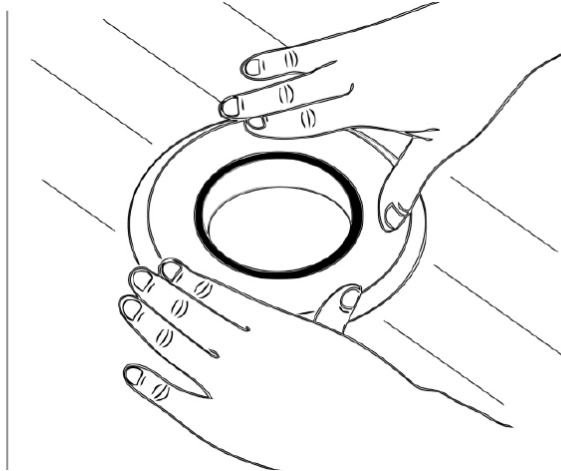
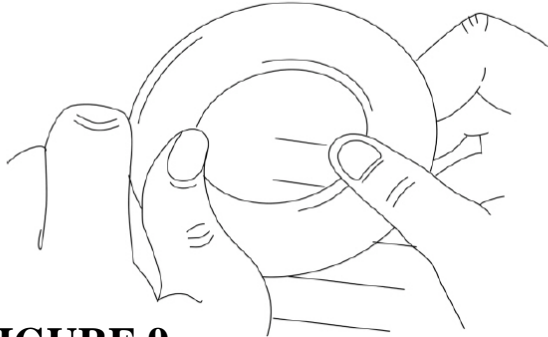

FIGURE 9

2. When hitch is not in use be sure to install the supplied plug/covers.

Applications:

années	faire	modèle
2017-courant*	Ford	F250,F350,F450 Super Duty

*Visitez notre site Web pour obtenir les informations les plus à jour concernant les années d'application et les niveaux de finition

Remarque : Avant de commencer l'installation, lisez les instructions 30180. Des kits supplémentaires peuvent être nécessaires, 30182 (voir la figure 4 pour référence aux supports intérieurs) et/ou 308862 (supports de capacité maximale). Passez en revue les instructions 30182 et 308862.

5E ROUE – POIDS BRUT MAX DE LA REMORQUE	GOOSENECK – POIDS BRUT MAX DE LA REMORQUE	POIDS PIN MAX	NOTES POUR OBTENIR DES COTES DE POIDS
32,000 LBS.	35,000 LBS.	7,000 LBS	Pour atteindre une capacité maximale de 35K Gooseneck/32K 5ème roue, le véhicule doit inclure les supports de cadre intérieur soudé de Ford et kit support supplémentaire Reese 308862 est nécessaire.
27,000 LBS.	27,500 LBS.	7,000 LBS.	30180 installé sans supports de cadre intérieur soudé de Ford, mais avec reese 30182 supports intérieurs requis (boulon-on) sont évalués à 27,5K Gooseneck/27K 5e roue. Remarque : Les supports de capacité maximale Reese 308862 ne sont pas nécessaires pour atteindre cette cote.

Ford Super Duty: F-250 / F-350 / F-450

Attelage évalué pour 32 000 lb 5ème roue - 35 000 lb Col de cygne,

Capacité de poids des broches de 7 000 lb

AVERTISSEMENT: Nous ne recommandons en aucun cas de dépasser la capacité de remorquage recommandée par le fabricant du véhicule tracteur.

Matériel nécessaire:

Kit de fixation: 30180F, 129390

Clés / douilles: 19mm, 15/16", 24 EP Torx Plus

Forets: 3" HOLE SAW, 4 1/4" HOLE SAW

Autres outils: Drill, Torque Wrench, Ratchet

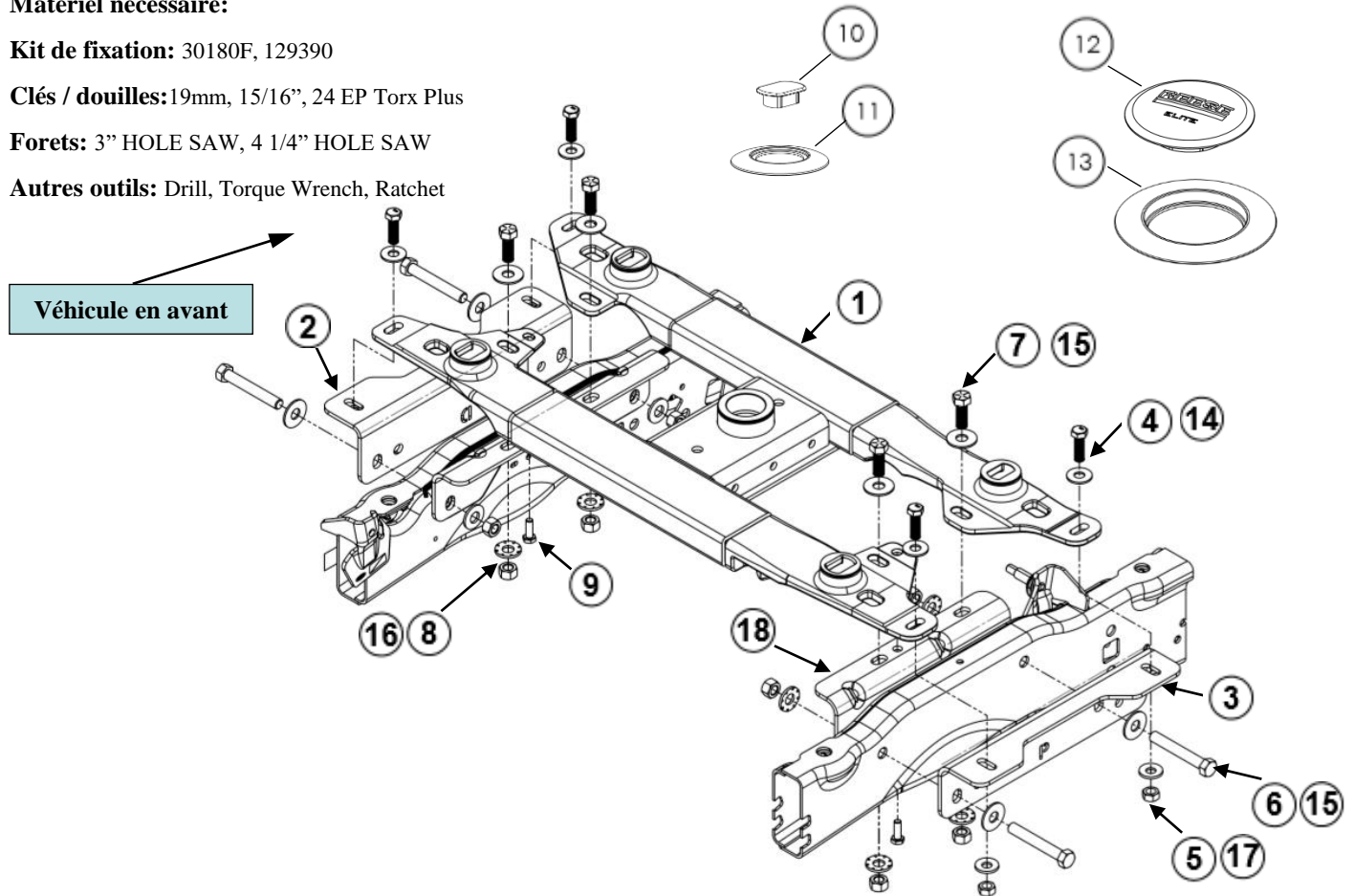

Article #	La description	Qté.	Article #	La description	Qté.
1	Traverse de 5 ème roue	1	10	Bouchon de rondelle	4
2	Cadre extérieur Bkt. (Côté DR)	1	11	Anneau de garniture - rondelle	4
3	Cadre extérieur Bkt. (Côté PS)	1	12	Bouchon de col de cygne	1
4	Boulan Hexagonal M14 X 45	4	13	Anneau de garniture - col de cygne	1
5	Écrou de drapeau M14	4	14	Rondelle plate 9/16	4
6	Boulan Hexagonal 5/8" X 4 1/4"	4	15	Rondelle plate 5/8	8
7	Boulan Hexagonal 5/8" X 1 3/4"	4	16	Rondelle conique 5/8	8
8	Écrou de drapeau 5/8"	8	17	Rondelle conique M14	4
9	Boulan Hexagonal M10 X 30	2	18	Supports de cadre intérieur	*usine

Attention:

- ◆ **Les capacités de remorquage recommandées par les constructeurs de véhicules de remorquage ne doivent EN AUCUN CAS être dépassées.**
- ◆ **Vérifiez que le dégagement entre la remorque et l'arrière de la cabine et l'arrière de la caisse du camion est suffisant avant d'installer l'attelage.**
- ◆ **Tous les camions sont équipés de canalisations de carburant, de freins et de câbles électriques situés le long du châssis du véhicule où le kit de rails est installé. Examiner attentivement l'emplacement des canalisations d'essence, des freins et des câbles électriques avant l'installation et veillez à ne pas les endommager lors du positionnement de l'attelage Composants. Faites attention lorsque vous percez des trous, coupez des tôles et resserrer des fixations afin de ne pas limiter l'intégrité de ces systèmes.**

Enlèvement du lit de ramassage

1. Retirez le hayon du lit de ramassage.
 - Ouvrez le hayon.
 - Détachez les câbles d'attache du hayon de chaque côté (avec l'aide d'un assistant).
 - Retirez le hayon du plateau de ramassage.
2. Si équipé, retirez l'insert de doublure de lit.
 - Les revêtements de lit vaporisés sont acceptables.
 - Les inserts de doublure de lit en plastique ne peuvent PAS être réinstallés après l'installation du kit de montage d'attelage de cinquième roue.
3. Retirer le remplisseur de carburant
 - Retirer le (s) bouchon (s) de remplissage.
 - Retirez les vis de fixation du tube de remplissage et placez le matériau de remplissage en bas et hors du lit.
4. **REMARQUE** : Moteur diesel illustré, moteur à essence similaire (Figure 1).
5. Débranchez les faisceaux de fils gauche et droit situés sur l'attelage derrière le pare-chocs (gauche illustré à la figure 2).
6. Retirez les boulons de fixation du plateau de ramassage.
 - Utilisez une prise 24EP TORX Plus pour le retrait.
7. Retirez le lit de ramassage.
 - Quatre personnes sont recommandées pour cette tâche.

REMARQUE : NE placez PAS le lit de ramassage directement sur le sol. Utilisez des supports pour soutenir le lit de la même manière.

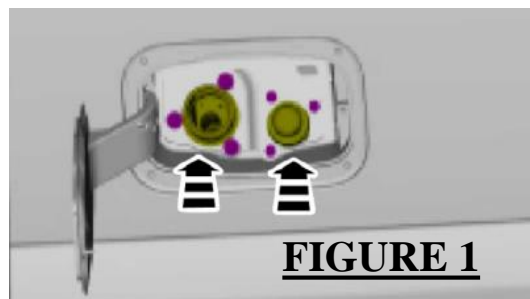

Attention: Manipulez le plateau de ramassage avec le plus grand soin pendant le processus de retrait afin d'éviter d'endommager la cabine du camion ou la finition du plateau.

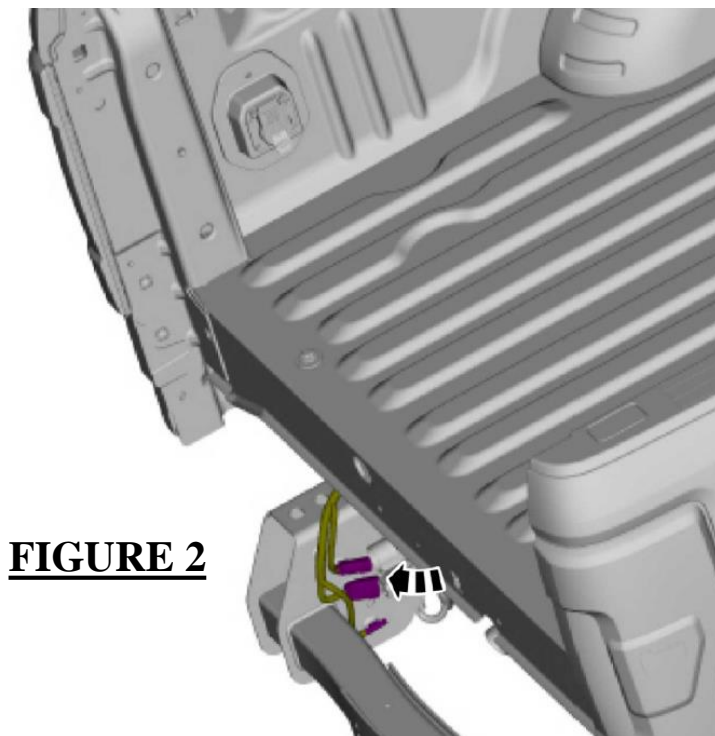

Préparation du lit de ramassage

REMARQUE: Lire cette section avant de percer pour réduire les risques d'endommagement du plateau de ramassage.

1. Localisez les fossettes dans le plancher du lit. Ceux-ci indiquent le centre des trous à percer qui permettront aux rondelles de montage de l'attelage de la 5^{ème} roue et au col de cygne de passer à travers le plateau de ramassage.
2. À l'aide d'une scie trépan de 3", découpez les 4 trous extérieurs du palet (voir figure 3).
3. À l'aide de la scie trépan de 4 1/4", coupez le trou central du col de cygne (voir figure 3).

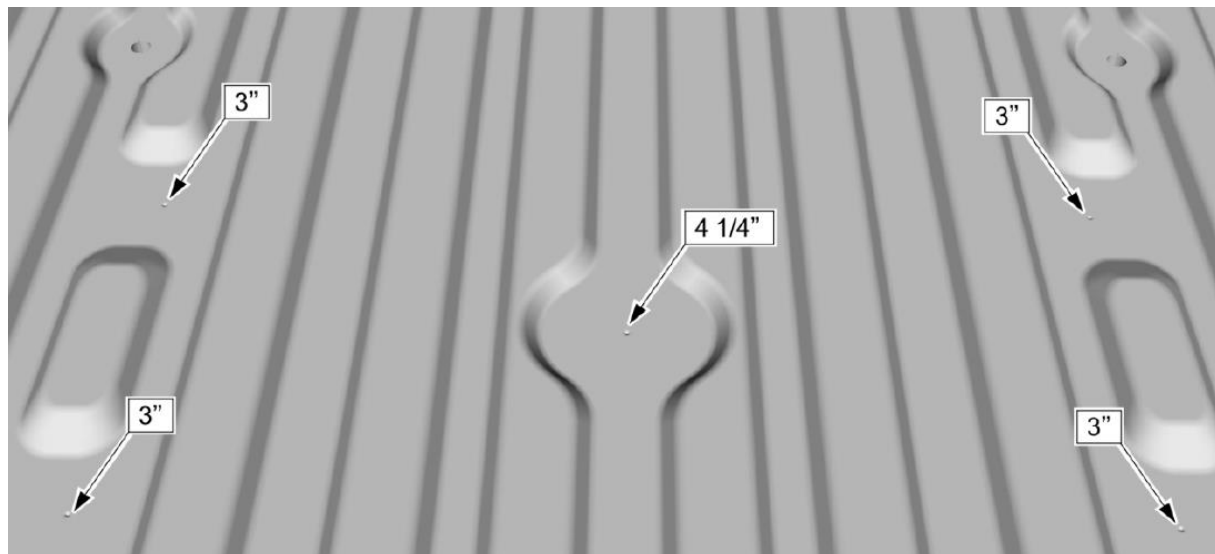

FIGURE 3

4. Ebavurer les aspérités des 5 trous percés.
5. Appliquer un produit anticorrosion sur les bords bruts des trous percés.

Installation du support de cadre - Figure 4

Positionnez les supports de cadre extérieurs éléments 2 et 3 sur les longerons et installez les boulons et écrous éléments 6 et 7. NE SERREZ PAS pour le moment.

REMARQUE : Les supports de cadre intérieurs illustrés à la figure 4 doivent déjà être soudés au cadre. Sinon, vous devez commander le kit de fixation intérieure réf. 30182, ces fixations sont **OBLIGATOIRES !** Un système sans supports internes n'est prévu que pour 20 000 lb.

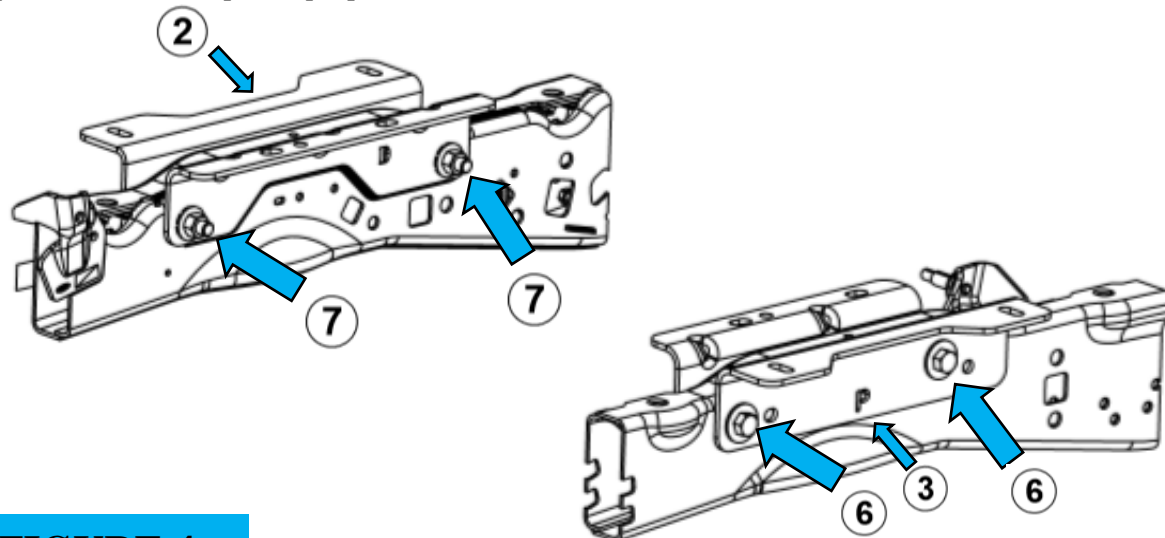

FIGURE 4

LISTE DES PIÈCES POUR L'INSTALLATION DU SUPPORT DE CADRE

ITEM NO.	LA DESCRIPTION	QTÉ
2	SUPPORT DE CADRE (CÔTÉS PILOTES)	1
3	SUPPORT DE CADRE (CÔTÉ PASSAGER)	1
6, 15	BOULON 5 / 8-11x 4,25 "AVEC RONDELLE PLATE 5/8"	4
7, 16	ECROU HEXAGONAL 5 / 8-11 AVEC RONDELLE CONIQUE / 5/8 "	4

Installation de rail de montage

1. Identifiez l'avant du kit de montage. Les trous de positionnement indiqués ci-dessous à la figure 5 se trouvent à l'arrière du kit.
2. Installez le kit de rails sur les supports de montage du cadre, comme illustré à la figure 6.
3. Utilisez les boulons de fixation fournis (élément 9) pour aligner le kit de rails sur les supports, en utilisant les trous décrits à la figure 5, en les alignant avec les trous de support correspondants, illustrés à la figure.
4. Installez les boulons 5/8 x 1 3/4" avec une rondelle plate 5/8" (articles 8 et 15) et des écrous avec une rondelle conique 5/8" (articles 7 et 16). Installez les boulons M14 extérieurs (élément 4) et les écrous à drapeau M14 (élément 5).
5. NE PAS serrer pour le moment.

FIGURE 5

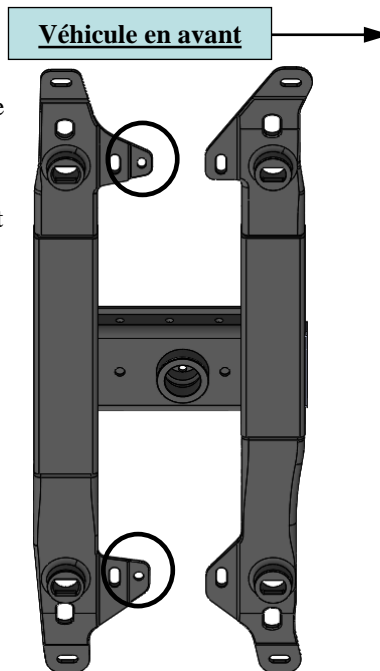

Montage du rail de montage - Séquence de couple

1. Serrez le kit de rail 5/8 x 1 3/4" à 212 ft-lb (287 Nm).
2. Serrez les boulons du kit de rails M14 à 201 Nm (148 pi-lb).
3. Serrez tout le matériel dans l'ordre suivant Serrez les supports du cadre 5/8 x 4 1/4" à 212 pi-lb (287 Nm).

FIGURE 6

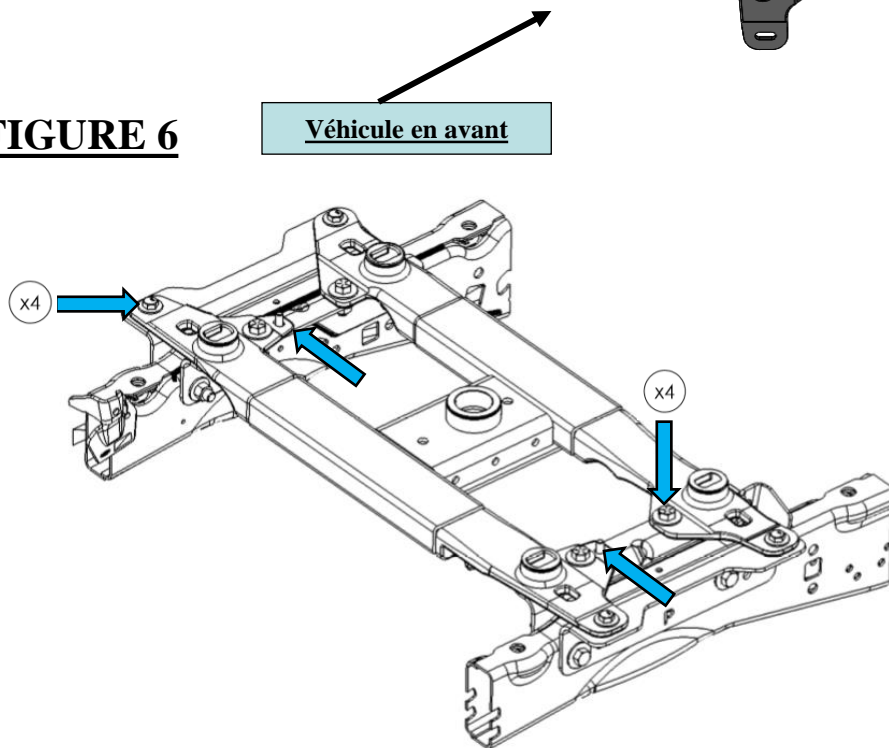

LISTE DE PIÈCES POUR L'INSTALLATION DU RAIL

ITEM NO.	LA DESCRIPTION	QTÉ
7, 15	BOULON 5/8-11 x 1,75 "AVEC RONDELLE PLATE 5/8"	4
4, 14	BOULON M14 X 45 HEX AVEC RONDELLE PLATE 9/16 "	4
5, 17	ECROUS M14 HEX AVEC RONDELLE CONIQUE M14	4
8, 16	ECROU HEXAGONAL 5/8-11 AVEC RONDELLE CONIQUE 5/8	4
9	BOULON HEX M10 X 30 (BOULONS DE LOCALISATION)	2

Installation du lit de ramassage

1. Installer le lit de ramassage
2. Assurez-vous que les boulons de positionnement illustrés à la figure 7 sont correctement installés sur le cadre et le plateau de ramassage afin d'éviter tout désalignement.
3. Serrez les huit boulons à 175 Nm.

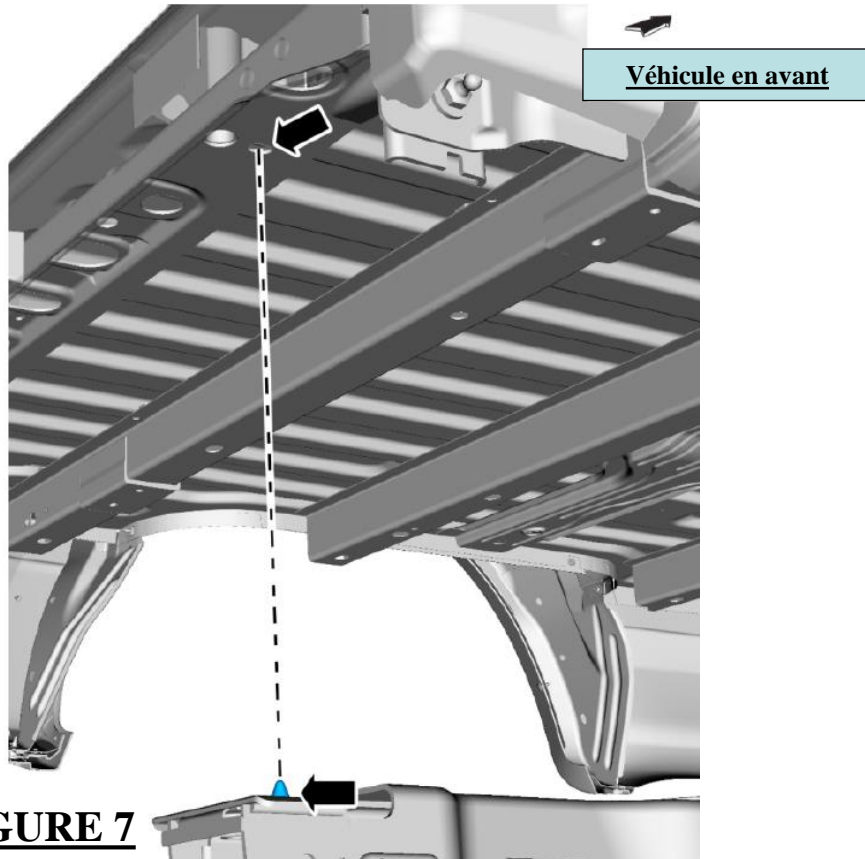

FIGURE 7

4. Installez le tuyau de remplissage de carburant et serrez à 5 Nm (44 in-lb).
5. Le cas échéant, installez le tuyau de remplissage d'urée et serrez à 2,5 Nm (22 in-lb).
6. Rebranchez les faisceaux de fils gauche et droit.
7. Installez le hayon sur le plateau de ramassage.
8. À l'intérieur du lit de ramassage, vérifiez si l'attelage de la cinquième roue est bien placé.
 - Les rainures de la rondelle doivent reposer au-dessus des trous percés.
 - Il devrait y avoir un dégagement minimum de 1 mm (0,039 po) entre les rondelles et les trous du plateau de ramassage.

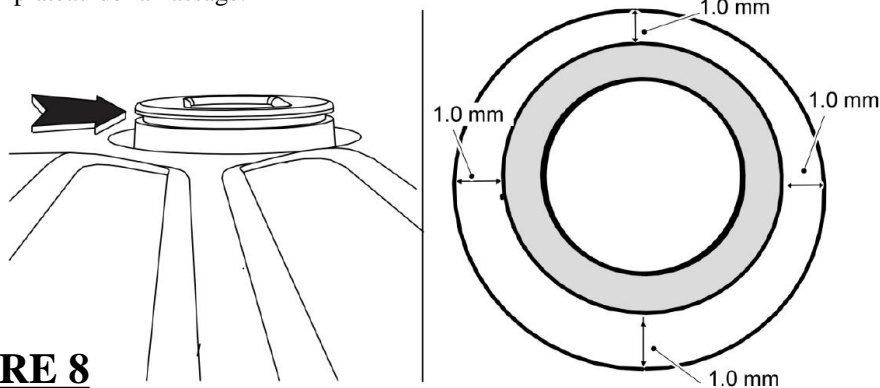

FIGURE 8

9. Nettoyez tous les débris du lit de ramassage
10. Vérifiez que l'éclairage extérieur du véhicule fonctionne correctement.

Installation du kit de finition

- Installez les anneaux de garniture fournis.
 - Inversez légèrement l'anneau de garniture en appuyant sur le diamètre intérieur avec vos pouces.
 - Insérez l'anneau de garniture autour de la rainure du palet de montage. Travaillez l'anneau de garniture autour du palet pour le placer complètement.
 - Répétez l'opération pour les 5 bagues de finition.

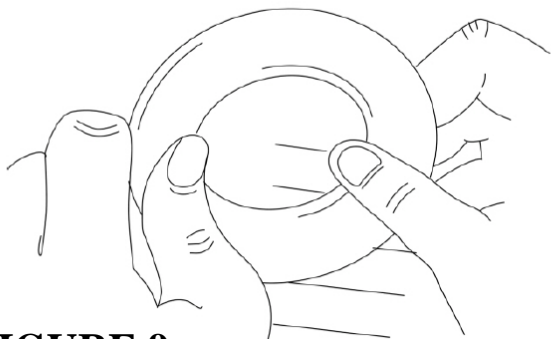
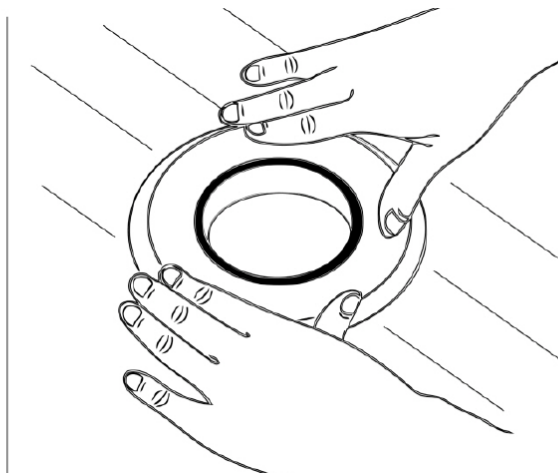

FIGURE 9



- Lorsque l'attelage n'est pas utilisé, veillez à installer la fiche / les couvercles fournis.



Installation Instructions

FIFTH WHEEL MOUNTING KIT

Part Numbers:
30180

Applications:

años	hacer	modelos
2017-actual*	Ford	F250,F350,F450 Super Duty

*Visite nuestro sitio web para obtener la información más actualizada sobre los años de solicitud y los niveles de recorte

Nota: Antes de iniciar la instalación lea las instrucciones de 30180. Pueden ser necesarios kits adicionales, 30182 (véase la Fig. 4 para referencia a soportes interiores) y/o 308862 (soportes de capacidad máximos). Revisión 30182 y 308862 instrucciones.

5ª RUEDA – PESO BRUTO MÁXIMO DEL REMOLQUE	GOOSENECK – PESO BRUTO MÁXIMO DEL TRÁILER	PESO MÁXIMO DEL PIN	NOTAS PARA LOGRAR CALIFICACIONES DE PESO
32,000 LBS.	35,000 LBS.	7,000 LBS	Para alcanzar una capacidad máxima de 35K Gooseneck/32K 5ª rueda, el vehículo debe incluir los soportes de bastidor interior soldado de Ford y se requiere un kit de soporte adicional Reese 308862.
27,000 LBS.	27,500 LBS.	7,000 LBS.	30180 instalados sin soportes de bastidor interior soldados de Ford, pero con los soportes interiores Reese 30182 requeridos (atornillados) están clasificados en 27.5K Gooseneck / 27K 5ª rueda. Nota: Los soportes de capacidad máxima Reese 308862 no son necesarios para lograr esta clasificación.

Ford Super Duty:F-250/F-350/ F-450

Enganche clasificado para 32,000 lbs. 5ta rueda - 35,000 lbs. Cuello de cisne

Capacidad de peso del pasador de 7,000 lbs.

ADVERTENCIA: Bajo ninguna circunstancia recomendamos exceder la capacidad de remolque recomendada por los fabricantes de vehículos de remolque.

Equipamiento requerido:

Kit de cierre: 30180F, 129390

Llaves / enchufes: 19mm, 15/16", 24EP Torx Plus

Brocas: SIERRA DE AGUJERO DE 3", SIERRA DE AGUJERO DE 4 1/4"

Otras herramientas: taladro, llave dinamométrica, trinquete

Vehículo adelante

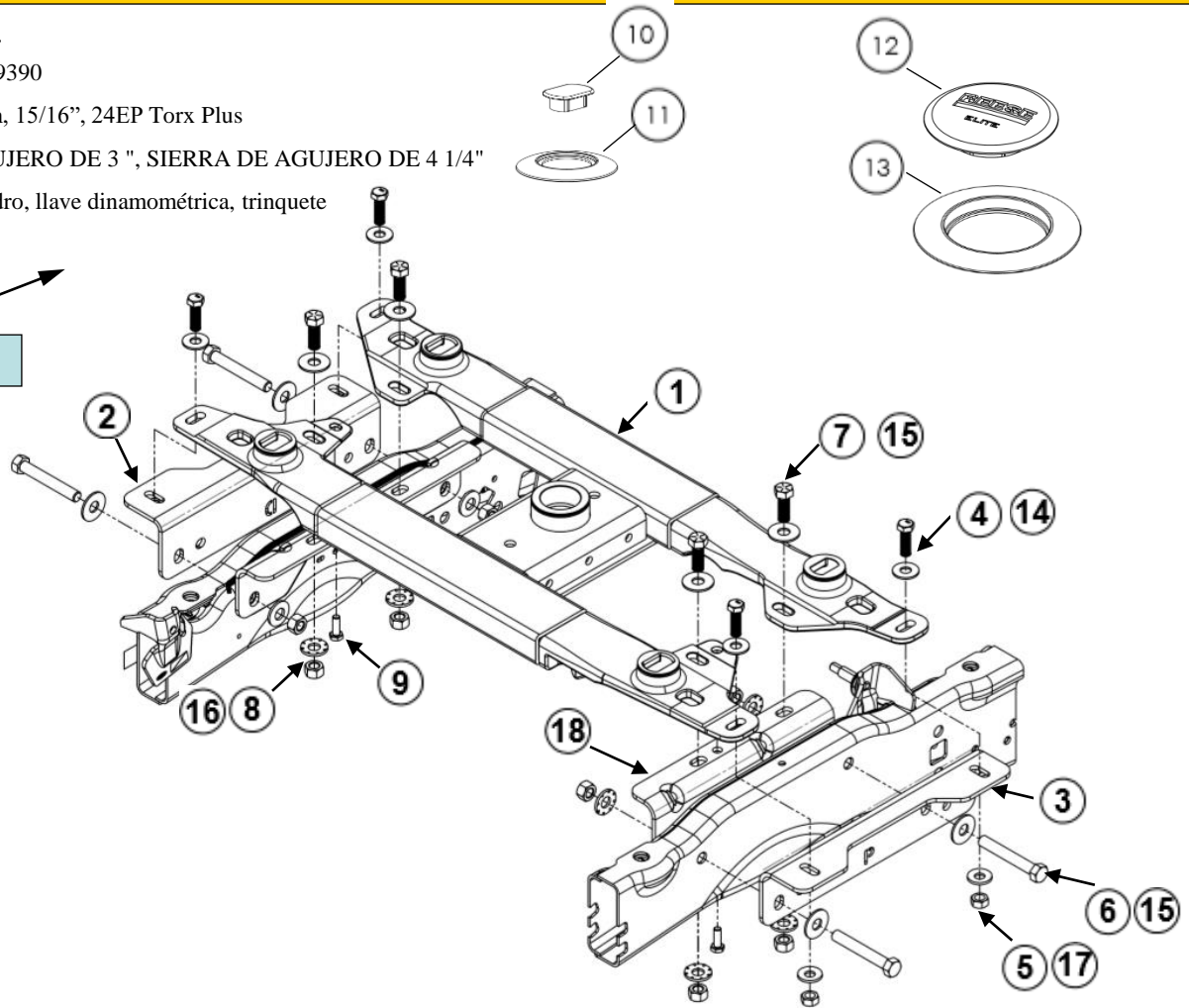

Ít #	Descripción	Cant.	Ít #	Descripción	Cant.
1	Travesaño de enganche de quinta rueda	1	10	Disco el tapón	4
2	Marco exterior Bkt. (Lado DR)	1	11	Anillo decorativo- Disco	4
3	Marco exterior Bkt. (Lado PS)	1	12	Tapón de cuello de cisne	1
4	Perno hexagonal M14 X 45	4	13	Anillo - cuello de cisne	1
5	Tuerca de bandera M14	4	14	Arandela plana de 9/16 "	4
6	5/8-11 x 4.25" Bolt	4	15	5/8" Flatwasher	8
7	Perno de 5 / 8-11 x 4.25 "	4	16	Arandela plana de 5/8 "	8
8	5 / 8-11 tuerca hexagonal	8	17	Arandela Cónica M14	4
9	M10 X 30 Hex Bolt	2	18	Soportes de marco interno	2 *fábrica

NOTA:

- **Verifique y vuelva a apretar periódicamente todos los sujetadores de enganche.**

Advertencia:

- **Las capacidades de remolque recomendadas por los fabricantes de vehículos de remolque deben BAJARSE SIN CIRCUNSTANCIAS.**
- **Verifique que haya suficiente espacio entre el remolque y la parte trasera de la cabina y la parte trasera de la caja del camión antes de instalar el enganche.**
- **Todos los camiones tienen líneas de combustible, líneas de freno y cableado eléctrico ubicados a lo largo del marco del vehículo donde se instala el kit de rieles. Examine cuidadosamente la ubicación de las líneas de combustible, líneas de freno y cables eléctricos antes de la instalación y asegúrese de no dañarlas al colocar los componentes del enganche. Tenga cuidado al perforar agujeros, cortar láminas de metal y apretar sujetadores para no limitar la integridad de estos sistemas.**

Retiro de la cama de recogida

1. Retire el portón trasero de la camioneta.
 - Abre el portón trasero.
 - Separe los cables de amarre de la compuerta trasera a cada lado (con las manos de un asistente).
 - Retire el portón trasero de la camioneta.
2. Si está equipado, retire el inserto del revestimiento de la cama.
 - Se aceptan rociadores en los revestimientos de la cama.
 - Los insertos de revestimiento de cama de plástico NO se pueden reinstalar después de instalar el kit de montaje del enganche de la quinta rueda.
3. Retire el relleno de combustible
 - Retire las tapas de llenado.
 - Retire los tornillos de retención del tubo de llenado y coloque el relleno hacia abajo y fuera de la cama.

NOTA : Se muestra el motor diesel, el motor de gas es similar (Figura 1).

4. Desconecte los mazos de cables izquierdo y derecho ubicados en el enganche detrás del parachoques (se muestra la izquierda en la figura 2).
5. Retire los pernos de montaje de la plataforma de recogida.
 - Use un zócalo 24EP TORX Plus para retirarlo.
6. Retire la camilla.
 - Se recomiendan cuatro personas para esta tarea.

NOTA : NO coloque la camilla directamente en el suelo, use soportes para sostener la cama de manera similar a cómo se apoya la cama mientras está instalada en el camión.

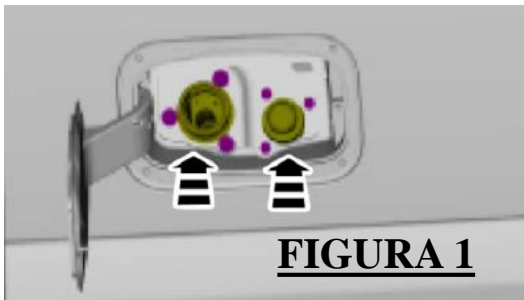

Precaución: manipule la plataforma de recogida con especial cuidado durante el proceso de extracción para evitar daños a la cabina del camión o al acabado de la plataforma.

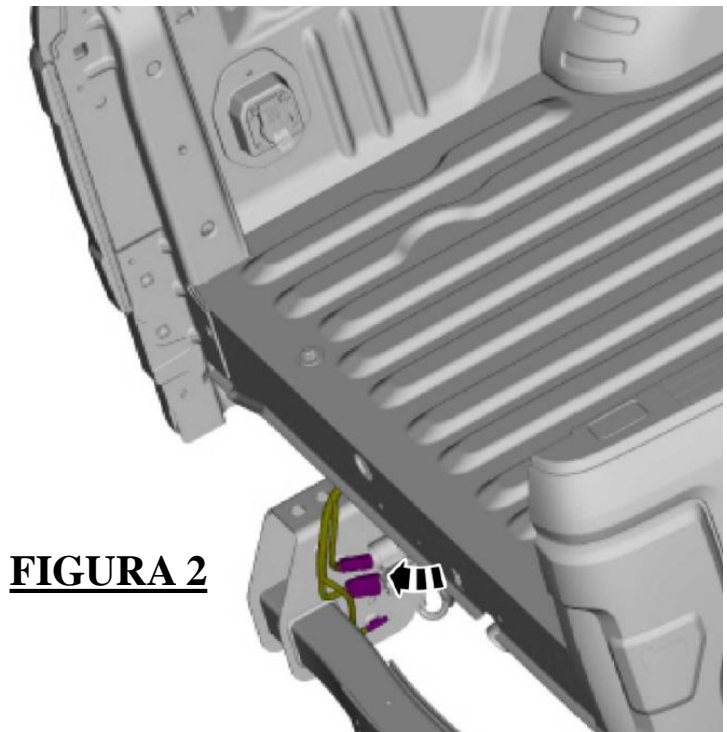

Preparación de la cama de recogida

NOTA: Lea esta sección completa antes de perforar para reducir el riesgo de daños al lecho de recolección.

1. Ubique los hoyuelos en el piso de la cama. Estos indican el centro de los orificios a perforar que permitirán que los discos de montaje del enganche de la quinta rueda y el cuello de cisne pasen a través de la plataforma de recolección.
2. Usando una sierra de agujero de 3", corte los 4 agujeros de disco externos (Ver Figura 3).
3. Usando la sierra para agujeros de 4 1/4", corte el agujero central del cuello de cisne (vea la figura 3).



FIGURA 3

4. Desbarbar los bordes ásperos de los 5 agujeros perforados.
5. Aplique anticorrosivo a los bordes sin tratar de los agujeros perforados.

Instalación del soporte del marco -Figura 4

1. Coloque los soportes exteriores del bastidor elementos 2 y 3 en los rieles del marco e instale los pernos y tuercas elementos 6 y 7. NO apriete en este momento.

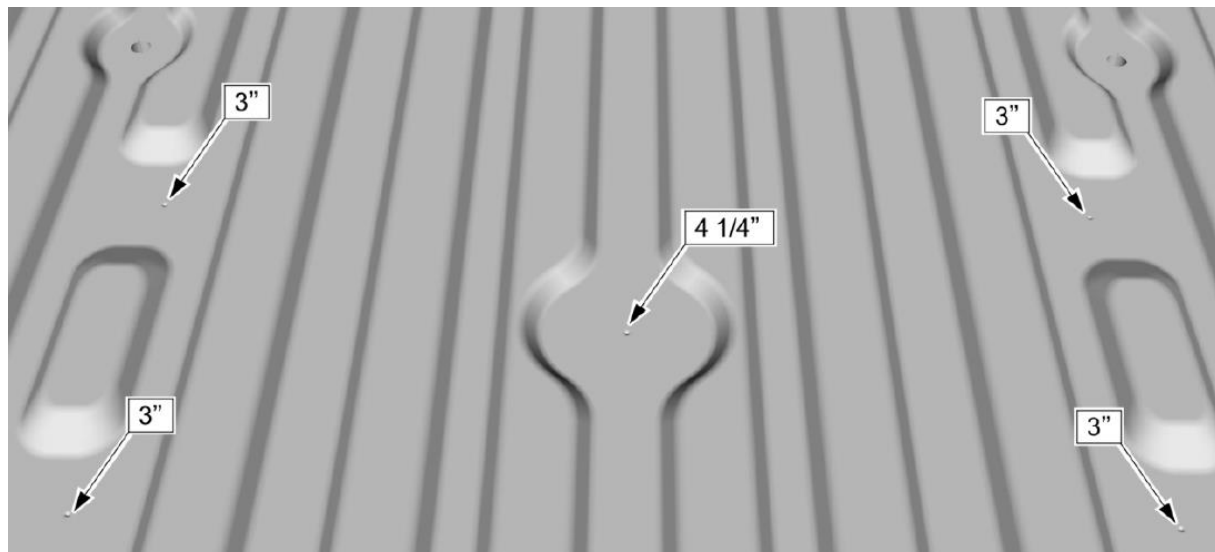
NOTA : Los soportes del marco interno que se muestran en la figura 4 ya deberían estar soldados al marco. De lo contrario, debe solicitar el kit de soporte interno p / n 30182, ¡estos soportes son OBLIGATORIOS ! Un sistema sin soportes internos solo tiene una capacidad de 20,000 lbs.



FIGURA 4

LISTA DE PIEZAS PARA LA INSTALACIÓN DEL SOPORTE DE MARCO

Ít #	Descripción	Cant.
2	SOPORTE DE MARCO (LADO DEL CONDUCTOR)	1
3	SOPORTE DE MARCO (LADO DEL PASAJERO)	1
6, 15	Perno de 5 / 8-11x 4.25 "con arandela plana de 5/8"	4
7, 16	5 / 8-11 Tuerca hexagonal con 5/8 "cónico	4

Instalación de rieles de montaje

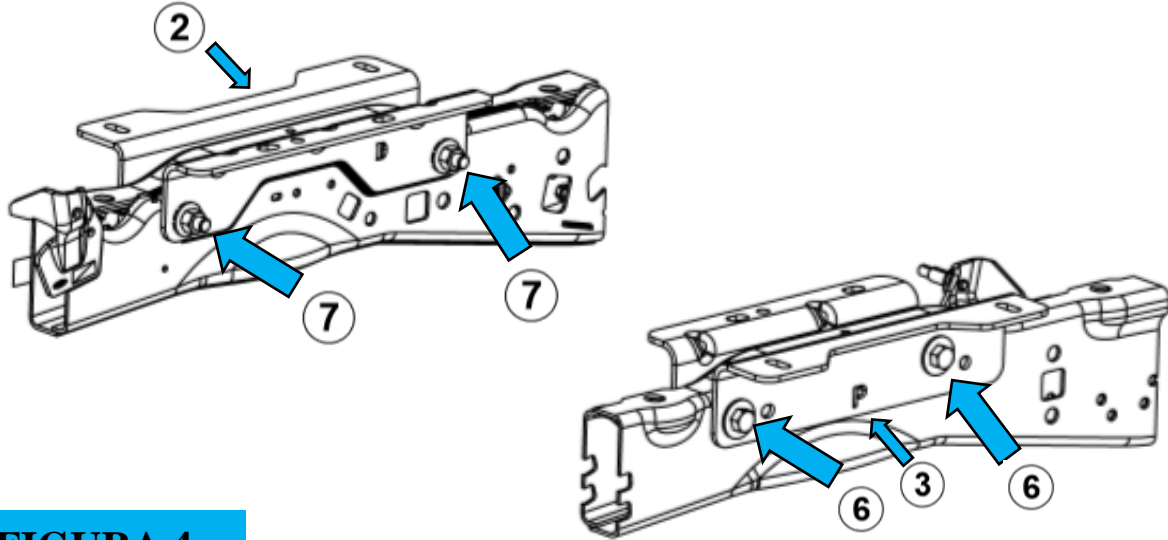
1. Identifique la parte frontal del kit de montaje. La parte posterior del kit de rieles tiene los orificios de ubicación que se muestran a continuación en la figura 5.
2. Instale el kit de rieles en los soportes de montaje del marco como se muestra en la figura 6.
3. Use los pernos de ubicación suministrados (Artículo 9) para alinear el kit de rieles en los soportes, utilizando los agujeros descritos en la figura 5, alineándolos con los agujeros de soporte correspondientes que se muestran en la figura 6.
4. Instale los pernos de 5/8 x 1 3/4" con lavadora plana 5/8 (artículos 8 y 15) y tuercas con arandela cónica de 5/8" (artículo 7 y 16).
5. Instale los pernos exteriores M14 con arandela plana de 9/16" (puntos 4 y 14) y tuercas M14 con arandela cónica M14 (artículos 5 y 17).

FIGURA 5

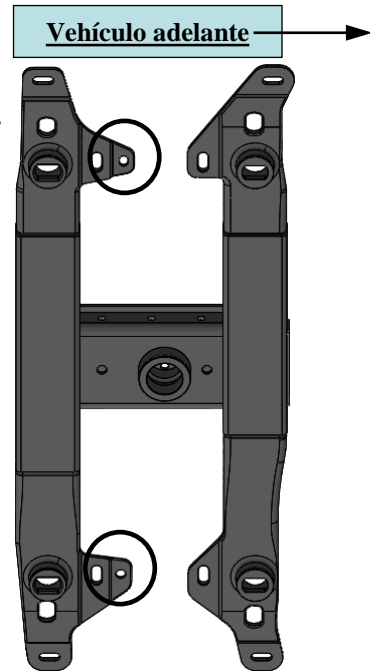

NO apriete en este momento.

Instalación del riel de montaje: secuencia de torque

- Apriete todo el hardware en el siguiente orden
 1. Apriete el kit de rieles 5/8 x 1 3/4" a 212 ft-lb (287 Nm).
 2. Apriete los pernos M14 del kit de rieles a 148 ft-lb (201 Nm).
 3. Apriete los soportes del marco 5/8 x 4 pernos de 1/4" a 212 ft-lb (287 Nm).

FIGURA 6

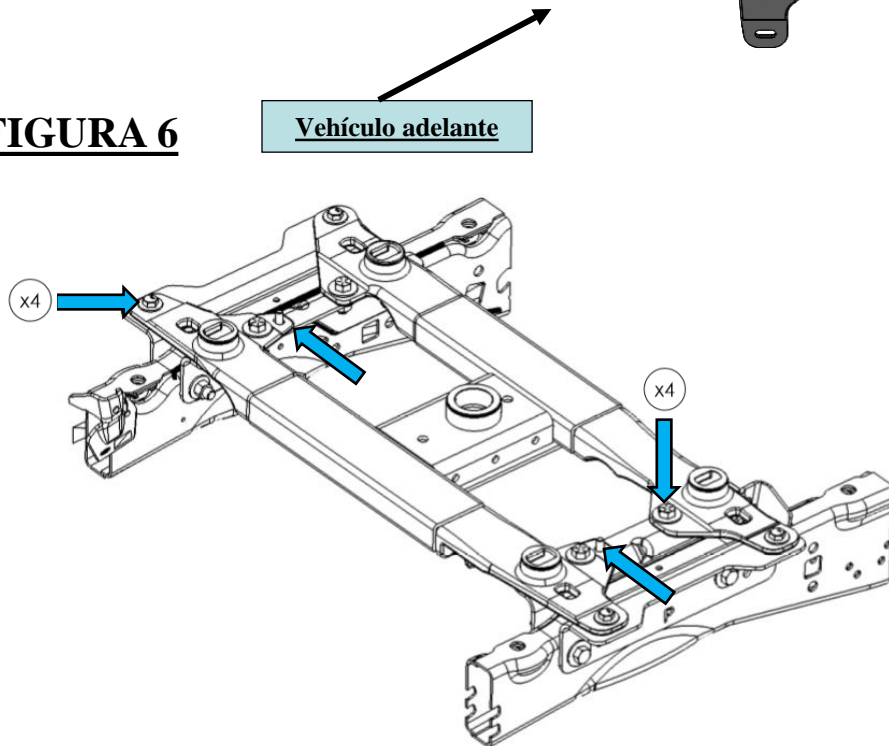

LISTA DE PIEZAS PARA INSTALACIÓN FERROVIARIA

Ít #	Descripción	Cant.
7, 15	5/8-11 x 1.75" BOLT W/ 5/8" LAVADORA PISO	4
4, 14	M14 X 45 HEX BOLT W/ 9/16" LAVADORA DE PISO	4
5, 17	M14 HEX NUTS W/ M14 ARANDELA CONICAL	4
8, 16	5/8-11 HEX NUT W/ 5/8" LAVADORA CONICAL	4
9	PERNO HEXAGONAL M10 X 30 (Pernos de localización)	2

Instalación de la camioneta

1. Instalar camioneta
2. Ensure the locating bolts shown in figure 7 are properly installed to both the pickup frame and pickup bed to prevent misalignment.
3. Apriete los ocho pernos a 129 pies-lb (175 Nm).



FIGURA 7

4. Instale el tubo de llenado de combustible y apriételo a 44 in-lb (5 Nm).
 5. Si está equipado, instale el tubo de llenado de urea y apriételo a 22 in-lb (2.5 Nm).
 6. Vuelva a conectar los mazos de cables izquierdo y derecho.
 7. Instale el portón trasero en la camioneta.
 8. Mientras está dentro de la camioneta, inspeccione el enganche de la quinta rueda para ver si está colocado correctamente.
- Las ranuras del disco deben estar situadas sobre los agujeros perforados.
 - Debe haber un espacio libre mínimo de 0.039 "(1 mm) entre los discos y los orificios en la plataforma de recogida

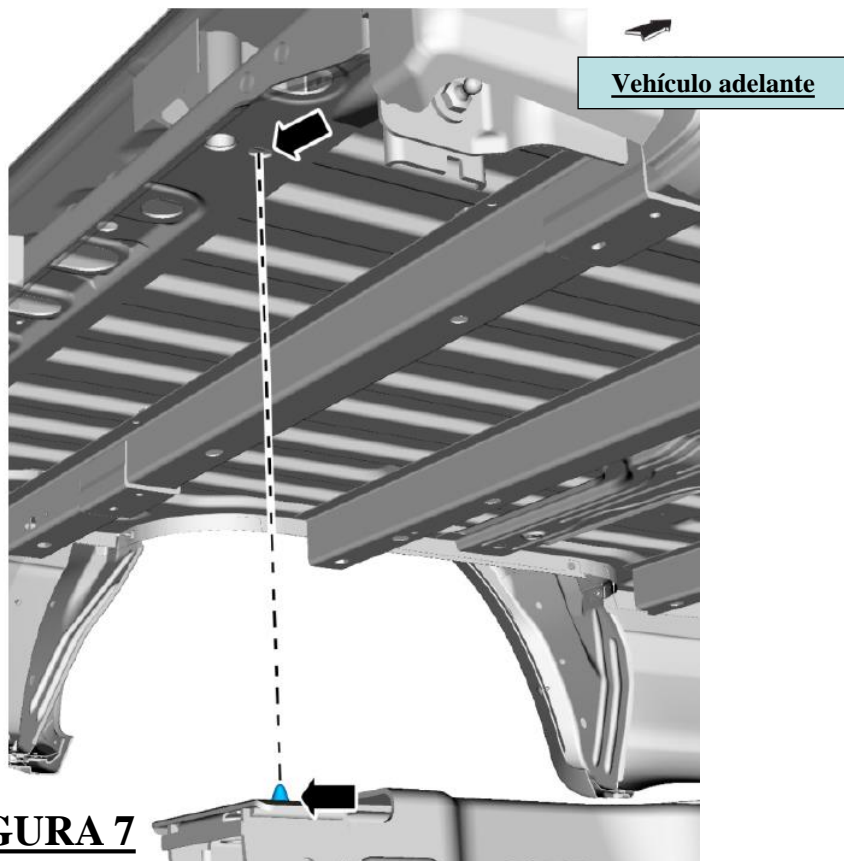

FIGURA 8

9. Limpie cualquier residuo de la camioneta
10. Verifique que la iluminación exterior del vehículo funcione correctamente.

Instalación del kit de acabado

1. Instale los anillos de ajuste suministrados.
2. Invierta ligeramente el anillo de ajuste presionando el diámetro interno con los pulgares.
3. Inserte el anillo de ajuste alrededor de la ranura en el disco de montaje. Trabaja el anillo de ajuste alrededor del disco para asentarlo completamente.
4. Repita para los 5 anillos de ajuste.

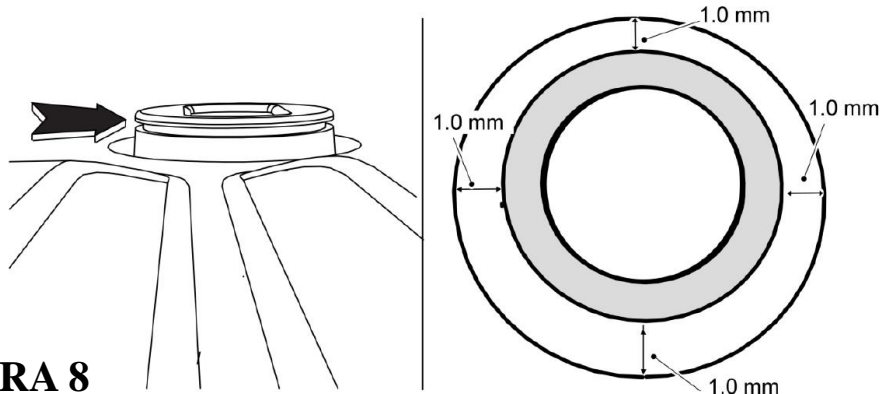

FIGURA 9

5. Cuando el enganche no esté en uso, asegúrese de instalar el enchufe / cubiertas suministrados.

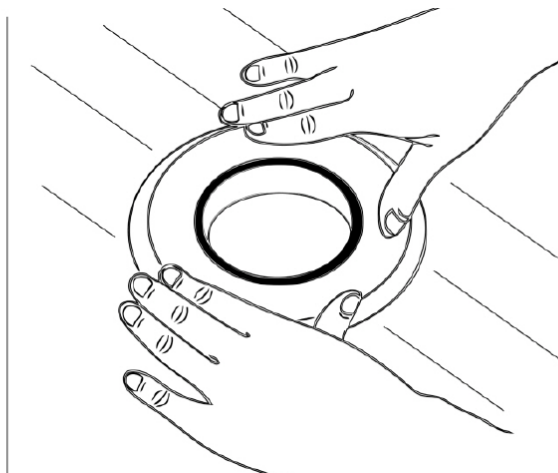
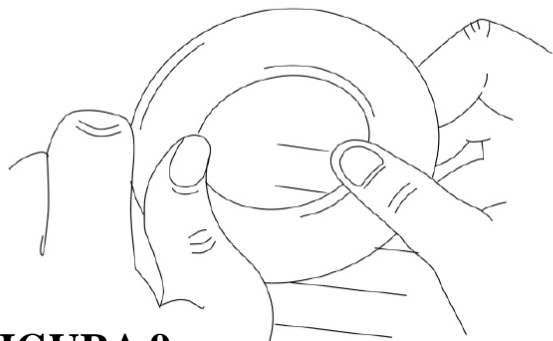